

Booster Pump with Pressure Tank BP 3.200 Home BP 4.900 Home



Deutsch	5
English	9
Français	13
Italiano	17
Nederlands	21
Español	25
Português	30
Dansk	34
Norsk	38
Svenska	42
Suomi	46
Ελληνικά	50
Türkçe	54
Русский	58
Magyar	63
Čeština	67
Slovenščina	71
Polski	75
Românește	79
Slovenčina	83
Hrvatski	87
Srpski	91
Български	95
Eesti	100
Latviešu	103
Lietuviškai	107
Українська	111
Қазақша	116
日本語	120
العربية	125



Register
your product
www.kaercher.com/welcome

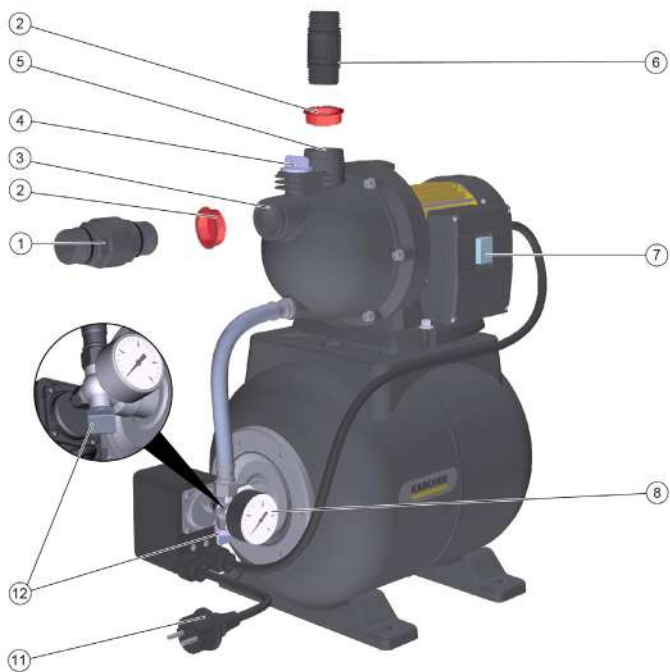

A

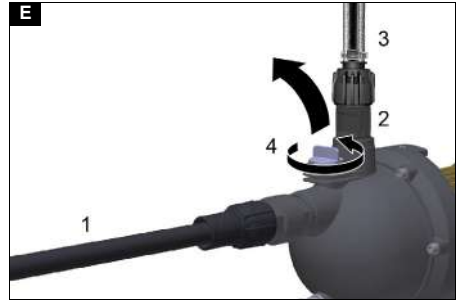
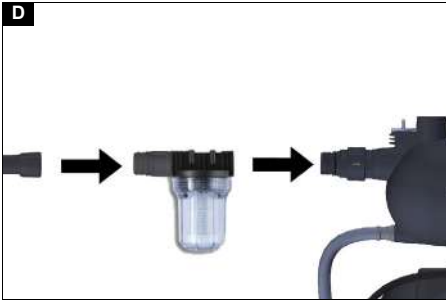
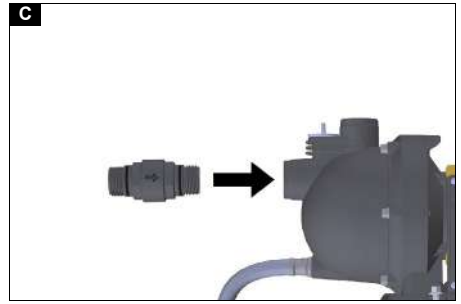
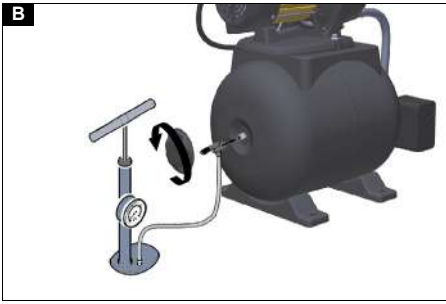

Device description

The maximum amount of equipment is described in these operating instructions. Depending on the model used, there are differences in the scope of delivery (see packaging).

For the illustrations, refer to the graphics page **Illustration A**

- ① Connection adapter with integrated check valve
- ② Sealing plug
- ③ Connection G 1 (33.3mm) suction line (inlet)
- ④ Filling nozzle with cap
- ⑤ Connection G 1 (33.3mm) pressure line (outlet)
- ⑥ Connection adapter for pumps G 1
- ⑦ ON/OFF switch
- ⑧ Pressure indicator
- ⑨ Stand with elongated hole for screwing
- ⑩ Air valve (car valve) with cap
- ⑪ Power supply cable with plug
- ⑫ Drain screw

Startup

We recommend using only original Kärcher suction hoses, filter components and hose connections. Using components from other manufacturers can lead to malfunctions when sucking the feed fluid, especially when using bayonet connection systems.

Before initial startup

Preparation

- Before initial startup, check the pressure of the air filling in the storage tank. If necessary, top up to 2.0 bar with a commercially available air pump when switched off/depressurised.

Illustration B

- Secure the device against slipping, screw it down if necessary.
- Remove the sealing plug.
- Screw the connection adapter with integrated check valve into the suction connection of the pump (inlet).

Illustration C

Note

If the water is dirty, we recommend fitting a pre-filter (see *Special accessories*) between the check valve and the suction hose.

Illustration D

- 1 Connect vacuum-proof suction hose with integrated backflow stop to suction side. (Available as a special accessory).
- 2 Screw the connection adapter into the pressure connection of the pump (outlet).
- 3 Connect the pressure line.
- 4 Open the filling nozzle cap.

Illustration E

- Fill with water until it overflows.

Illustration F

- Screw the cap tightly onto the filling nozzle.
- Open existing stop valves in the pressure line.

Note

Even minor leaks lead to malfunctions.

- In case of leaks, seal all connections with a suitable sealant (e.g. Teflon tape) to avoid malfunctions due to leakage or air intake.

Permanent installation

In a permanent installation, the pump can be screwed to a suitable surface.

- Screw the pump tightly to a level surface using suitable screws.

In addition, in the case of a fixed installation, it is recommended to fit a flexible component on the pressure side, such as a flexible pressure equalization hose (see *Special accessories*), on the pressure side. This has the following advantages:

- Greater flexibility in erection and installation.
- Sound reduction since no vibration is transmitted in to the pipes of the house water system.
- With smaller leaks, the pump switches less often.

Note

In order to simplify the subsequent draining and pressure relief of the system, we recommend the installation of a stop cock between the pump and the pressure line (not included in the scope of delivery).

Closing the stop cock prevents water from flowing out of the pressure line when the pump is drained.

Operation

Operation

1. Plug the mains plug into the socket.
2. Switch the device on with the ON/OFF switch.

Note

Pump starts immediately. Wait until the pump sucks in and delivers evenly, then close the stop valves in the pressure line.

After reaching the switch-off pressure, the pressure switch switches off the motor. The storage tank is now filled, the domestic water supply is ready for operation. If there is no water supply, the switch-off pressure is not reached and the pressure switch can no longer shut off the device. This heats up the water in the pump head. To prevent damage to the pump due to overheating, the power supply is interrupted by the thermal switch in the event of overheating. After cooling down, the power supply is restored.

Note

The cooling time until the engine restarts can be up to 150 minutes.

We recommend the use of a dry-running protection device (see *special accessories*) for regular protection against water shortage.

ATTENTION

Risk of injury, the system is pressurised!

When opening a pressurised system, you can be injured by flying parts.

Depressurise the device before opening the connections (for pressure, see chapter *Technical data*)

Ending operation

1. Switch off the device at the ON/OFF switch.
2. Unplug the device at the mains plug.

Care and maintenance

⚠ DANGER

Danger of electric shock.

Always switch the device off and disconnect the mains plug before working on the device.

The device is maintenance-free.

Pressure relief

1. Open and close connected stop valves for pressure relief.

The system is depressurised.

Note

Rinse the pump with clear water after each use when pumping water with additives.

Check the pressure of the air filling in the storage tank

1. Check the pressure of the air filling in the storage tank every six months, if necessary top up to 2.0 bar when the device is switched off/depressurised (unplug the device, open the water tap)

Note

The type plate is located below the cover. Unscrew the cover in an anti-clockwise direction.

Illustration B

Transport

⚠ CAUTION

Risk of injury

Risk of injury from falling device.

Fault	Cause	Rectification
Pump is running, but not delivering	There is air in the pump.	1. See chapter <i>Preparation</i>
	The air cannot escape on the pressure side.	1. Open the tapping point on the pressure side.
	No water available.	1. Check the water reservoir.
The pump does not start up, or stops suddenly during operation	The power supply is disconnected.	1. Check the fuses and the electrical connections.
	Thermal protection switch in the motor has switched off the pump due to overheating of the motor.	1. Pull out the mains plug. 2. Allow the pump to cool down. 3. Clean the suction area. 4. Prevent dry running. Note The cooling time until the motor starts can be up to 150 minutes.
The pump switches itself off and also on again	The thermal protection fuse has switched off the pump to protect it from overheating or switched it on again after it has cooled down.	1. To prevent recurrence, the system should be checked for leaks and sealed.
The motor restarts immediately after switching off	The pressure in the system is lost.	1. Check the connections including seals and check for water leakage. The slightest leakage affects operation.
	The air pressure in the storage tank is too low.	1. Fill the storage tank with 2.0 bar (see chapter <i>Care and maintenance</i>).
	The return valve does not close properly.	1. Check the check valve on the suction side.
	The membrane in the pressure tank is defective.	1. Have the membrane replaced.
The pump capacity drops or is too low	The suction filter or the check valve (special accessory) are contaminated.	1. Clean the suction filter or the check valve (special accessory).
	The delivery rate of the pump depends on the delivery head and the connected periphery.	1. Observe the max. delivery head (see chapter <i>Specifications</i>) Select a different hose diameter or a different hose length if necessary.
Vibrating noise during water removal	The membrane in the pressure tank vibrates.	1. An operating noise that can be eliminated by reducing the pressure of the air filling in the storage tank.

When transporting the device, observe the weight of the device (see chapter *Specifications*) and secure it accordingly when transporting it in vehicles.

Storage

⚠ CAUTION

Failure to observe the weight

Risk of injury and damage

Be aware of the weight of the device during storage.

1. Empty the device completely before storage.
2. Store the device in a frost-protected place.

Special accessories

You will find the possible special accessories on the last page of these operating instructions.

Troubleshooting guide

Malfunctions often have simple causes that you can remedy yourself using the following overview. When in doubt, or in the case of malfunctions not mentioned here, please contact your authorised Customer Service.

Specifications

		BP 3.200 Home	BP 4.900 Home
Mains voltage	V	230-240	230-240
Power frequency	Hz	50	50
Nominal power	W	600	1150
Device performance data			
Maximum flow rate	l/h	3200	4900
Suction height (max.)	m	8	8
Solids content in water	kg/m ³	>2,5	>2,5
Pressure (max.)	MPa (bar)	3,6	5,0
Max. pressure of the air filling in the storage tank	MPa (bar)	0,18 - 0,2 (1,8 - 2,0)	0,18 - 0,2 (1,8 - 2,0)
Max. permissible inner pressure in the storage tank	MPa (bar)	0,50 (5,0)	0,50 (5,0)
Delivery height (max.)	m	28	35
Dimensions and weights			
Weight (without accessories)	kg	10,5	13,9

Note

Reason for exception according to regulation (EU)
2019/1781 Annex I Section 2 (12): (j)
Subject to technical modifications!

Characteristic curves

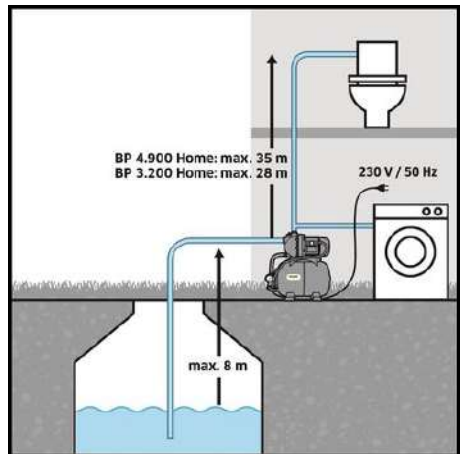
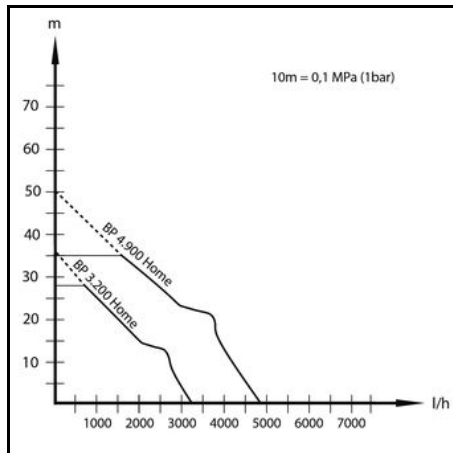

Declaration of Conformity

EU Declaration of Conformity

We hereby declare that the machine described below complies with the relevant basic safety and health requirements in the EU Directives, both in its basic design and construction as well as in the version placed in circulation by us. This declaration is invalidated by any changes made to the machine that are not approved by us.

Product: Pump
Type: 1.645-xxx

Currently applicable EU Directives

2006/42/EC (+2009/127/EC)
2014/30/EU
2011/65/EU
2009/125/EC

Commission Regulation(s)

(EU) 2019/1781

Harmonised standards used

EN 60335-1
EN 60335-2-41
EN 62233: 2008
EN 55014-1: 2017 + A11: 2020
EN 55014-2: 1997+A1: 2001+A2: 2008
EN 61000-3-2: 2014
EN 61000-3-3: 2013
EN IEC 63000: 2018
The signatories act on behalf of and with the authority of the company management.



H. Jenner
Chairman of the Board of Management



S. Reiser
Manager Regulatory Affairs & Certification

Documentation supervisor:

S. Reiser
Alfred Kärcher SE & Co. KG
Alfred-Kärcher-Str. 28 - 40
71364 Winnenden (Germany)
Ph.: +49 7195 14-0
Fax: +49 7195 14-2212
Winnenden, 2021/11/01

Declaration of Conformity (UK)

We hereby declare that the product described below complies with the relevant provisions of the following UK Regulations, both in its basic design and construction as well as in the version put into circulation by us. This declaration shall cease to be valid if the product is modified without our prior approval.

Product: Pump
Type: 1.645-xxx

Currently applicable UK Regulations

S.I. 2008/1597 (as amended)
S.I. 2016/1091 (as amended)
S.I. 2012/3032 (as amended)
S.I. 2010/2617 (as amended)

Commission Regulation(s) (EU) 2019/1781

Designated standards used

EN 60335-1
EN 60335-2-41
EN 62233: 2008
EN 55014-1: 2017 + A11: 2020
EN 55014-2: 1997+A1: 2001+A2: 2008
EN 61000-3-2: 2014
EN 61000-3-3: 2013
EN IEC 63000: 2018
The signatories act on behalf of and with the authority of the company management.



H. Jenner
Chairman of the Board of Management



S. Reiser
Manager Regulatory Affairs & Certification

Documentation supervisor:

S. Reiser
Alfred Kärcher SE & Co. KG
Alfred-Kärcher-Str. 28 - 40
71364 Winnenden (Germany)
Ph.: +49 7195 14-0
Fax: +49 7195 14-2212
Winnenden, 2021/11/01

Contenu

Remarques générales.....	13
Utilisation conforme.....	13
Niveaux de danger.....	13
Protection de l'environnement.....	14
Accessoires et pièces de rechange	14
Etendue de livraison.....	14
Garantie	14
Description de l'appareil.....	14
Mise en service	14
Utilisation.....	15
Entretien et maintenance	15
Transport.....	15
Stockage	15
** Accessoires spéciaux	15
Dépannage en cas de pannes	15
Caractéristiques techniques.....	16
Courbes caractéristiques	17
Déclaration de conformité UE	17

Remarques générales

Veuillez lire le présent le manuel d'instructions original et les consignes de sécurité jointes avant la première utilisation de l'appareil. Suivez ces instructions. Conservez les deux manuels pour une utilisation ultérieure ou pour le propriétaire suivant.

Utilisation conforme

Cet appareil a été développé pour un usage privé et n'est pas conçu pour les exigences d'une utilisation professionnelle.

L'appareil est destiné uniquement à une utilisation dans les locaux intérieurs.

Remarque

La pompe n'est pas conçue pour amplifier la pression de ligne existante.

Fluides transportés autorisés

Fluides transportés autorisés :

- Eau industrielle
 - Eau de puits
 - Eau de source
 - Eau de pluie
 - Eau de piscines en dosage conforme des additifs
- La température du fluide transporté ne doit pas dépasser 35 °C.

Utilisation non-conforme

Remarque

Le fabricant décline toute responsabilité pour des dommages éventuels provoqués par une utilisation non-conforme ou une mauvaise commande.

Niveaux de danger

⚠ DANGER

- Indique un danger immédiat qui peut entraîner de graves blessures corporelles ou la mort.

⚠ AVERTISSEMENT

- Indique une situation potentiellement dangereuse qui peut entraîner de graves blessures corporelles ou la mort.

⚠ PRÉCAUTION

- Indique une situation potentiellement dangereuse qui peut entraîner des blessures légères.

ATTENTION

- Indique une situation potentiellement dangereuse qui peut entraîner des dommages matériels.

Protection de l'environnement



Les matériaux d'emballage sont recyclables. Veuillez éliminer les emballages dans le respect de l'environnement.



Les appareils électriques et électroniques contiennent des matériaux précieux recyclables et souvent des composants tels que des piles, batteries ou de l'huile représentant un danger potentiel pour la santé humaine et l'environnement, s'ils ne sont pas manipulés ou éliminés correctement. Ces composants sont cependant nécessaires pour le fonctionnement correct de l'appareil. Les appareils marqués par ce symbole ne doivent pas être jetés dans les ordures ménagères.

Remarques concernant les matières composantes (REACH)

Les informations actuelles concernant les matières composantes sont disponibles sous : www.kaercher.de/REACH

Accessoires et pièces de rechange

Utiliser exclusivement des accessoires et pièces de rechange originaux. Ceux-ci garantissent le fonctionnement sûr et sans défaut de votre appareil. Des informations sur les accessoires et pièces de rechange sont disponibles sur le site Internet www.kaercher.com.

Etendue de livraison

L'étendue de livraison de l'appareil est illustrée sur l'emballage. Lors du déballage, vérifiez que le contenu de la livraison est complet. Si un accessoire manque ou en cas de dommage dû au transport, veuillez informer votre distributeur.

Garantie

Les conditions de garantie publiées par notre société commerciale compétente s'appliquent dans chaque pays. Nous remédions gratuitement aux défauts possibles sur votre appareil dans la durée de garantie dans la mesure où la cause du défaut est un vice de matériau ou de fabrication. En cas de garantie, veuillez vous adresser à votre distributeur ou au point de service après-vente autorisé le plus proche avec la facture d'achat.

(Voir l'adresse au dos)

Description de l'appareil

Le présent manuel d'utilisation décrit l'équipement complet. L'étendue de livraison varie selon les modèles (voir l'emballage).

Pour les figures, voir la page des graphiques

Illustration A

- ① Adaptateur de raccordement avec clapet anti-retour intégré
- ② Bouchon de fermeture
- ③ Raccordement G 1 (33,3 mm) conduite d'aspiration (entrée)
- ④ Tubulure de remplissage avec capuchon de fermeture

- ⑤ Raccordement G 1 (33,3 mm) conduite de pression (sortie)
- ⑥ Adaptateur de raccordement pour pompes G 1
- ⑦ Interrupteur MARCHÉ/ARRÊT
- ⑧ Indicateur de pression
- ⑨ Pied avec trou oblong pour le vissage
- ⑩ Valve à air (valve auto) avec capuchon de fermeture
- ⑪ Câble d'alimentation avec fiche
- ⑫ Vis de vidange

Mise en service

Nous vous conseillons d'utiliser exclusivement les tuyaux d'aspiration, composants de filtres et raccords de flexible Kärcher d'origine. L'utilisation de sous-ensembles d'autres fabricants peut entraîner des dysfonctionnements lors de l'aspiration des fluides transportés, en particulier l'utilisation de systèmes d'assemblage à baïonnette.

Avant la mise en service

Préparations

- Avant la mise en service, vérifier la pression de la charge d'air dans la chaudière à accumulation. Le cas échéant, faire l'appoint à 2,0 bar à l'aide d'une pompe à air ordinaire lorsque l'appareil est éteint/hors pression.

Illustration B

- Sécuriser l'appareil pour éviter qu'il ne glisse, le visser si nécessaire.
- Retirer le bouchon.
- Visser l'adaptateur de raccordement avec clapet anti-retour intégré dans le raccord d'aspiration de la pompe (entrée).

Illustration C

Remarque

En cas d'eau contaminée, nous recommandons d'installer un préfiltre (voir **** Accessoires spéciaux**) entre le clapet anti-retour et le tuyau d'aspiration.

Illustration D

- 1 Raccorder le tuyau d'aspiration résistant au vide avec clapet anti-retour intégré au côté aspiration. (Disponible en tant qu'accessoire spécial).
- 2 Visser l'adaptateur de raccordement dans le raccord de pression de la pompe (sortie).
- 3 Raccorder la conduite de pression.
- 4 Dévisser le bouchon de la tubulure de remplissage.

Illustration E

- Remplir d'eau jusqu'à ce qu'elle déborde.

Illustration F

- Visser fermement le couvercle sur la tubulure de remplissage.
- Ouvrir les vannes d'arrêt existantes dans la conduite sous pression.

Remarque

Même les petites fuites entraînent des dysfonctionnements.

- En cas de fuite, colmater tous les raccords avec un produit d'étanchéité approprié (p. ex. ruban en téflon) afin d'éviter tout dysfonctionnement dû à une fuite ou à une aspiration d'air.

Εγγύηση

Σε κάθε χώρα ισχύουν οι όροι εγγύησης οι οποίοι εκδίδονται από την αρμόδια εταιρεία διανομής μας. Τυχόν βλάβες στη συσκευή σας επιδιορθώνονται από εμάς χωρίς χρέωση εντός της προθεσμίας εγγύησης, εφόσον οφείλονται σε σφάλμα υλικού ή κατασκευής. Σε περίπτωση εγγύησης απευθυνθείτε στον προμηθευτή σας ή το πλησιέστερο εξουσιοδοτημένο συνεργείο, προσκομίζοντας το παραστατικό της αγοράς. (για διευθύνσεις βλέπε την πίσω σελίδα)

Περιγραφή συσκευής

Σε αυτές τις οδηγίες λειτουργίας περιγράφεται ο μέγιστος δυνατός εξοπλισμός. Στο παραδοτέο υλικό υπάρχουν διαφορές ανάλογα με το μοντέλο (ανατρέξτε στη συσκευασία).

Σχήματα στη σελίδα διαγραμμάτων

Εικόνα Α

- 1 Προσαρμογέας σύνδεσης με ενσωματωμένη βαλβίδα αντεπιστροφής
- 2 Τάπα
- 3 Σύνδεση G1 (33,3 mm) σωλήνα αναρρόφησης (είσοδος)
- 4 Στόμιο πλήρωσης με καπάκι
- 5 Σύνδεση G1 (33,3 mm) σωλήνα πίεσης (έξοδος)
- 6 Προσαρμογέας σύνδεσης για αντλίες G 1
- 7 Διακόπτης ON/OFF
- 8 Ένδειξη πίεσης
- 9 Στήριγμα βάσης με διαμήκη οπή για βιδώμα
- 10 Βαλβίδα αέρα (βαλβίδα αυτοκινήτου) με πώμα
- 11 Καλώδιο ηλεκτρικής σύνδεσης με φως
- 12 Τάπα εκροής

Θέση σε λειτουργία

Συνιστούμε τη χρήση μόνο γνήσιων αγωγών αναρρόφησης, στοιχείων φίλτρου και συνδέσμων εύκαμπτων σωλήνων της Kärcher. Σε περίπτωση χρήσης εξαρτημάτων άλλων κατασκευαστών ενδέχεται να παρουσιαστούν δυσλειτουργίες κατά την αναρρόφηση του υγρού, ιδιαίτερα δε κατά τη χρήση συστημάτων σύνδεσης μπαγιονέτ.

Πριν από την έναρξη χρήσης

Προετοιμασία

- Πριν από την έναρξη χρήσης ελέγξτε την πίεση του αέρα πλήρωσης στον λέβητα αποθήκευσης. Εάν είναι αναγκαίο, συμπληρώστε με μια συνηθισμένη τρόμπα έως τα 2,0 bar με τη συσκευή απενεργοποιημένη ή χωρίς πίεση.

Εικόνα Β

- Στερεώστε τη συσκευή ώστε να μην γλιστρήσει, ενδεχομένως βιδώστε την.
- Αφαιρέστε την τάπα.
- Βιδώστε τον προσαρμογέα σύνδεσης με ενσωματωμένη βαλβίδα αντεπιστροφής στην υποδοχή αναρρόφησης της αντλίας (είσοδος).

Εικόνα C

Υπόδειξη

Σε περίπτωση βρόμικου νερού, συνιστούμε να εγκαταστήσετε ένα προφίλτρο (βλ. Ειδικά παρελκόμενα)

μετάξυ της βαλβίδας αντεπιστροφής και του λάστιχου αναρρόφησης.

Εικόνα D

- 1 Συνδέστε το ανθεκτικό σε υποπίεση λάστιχο αναρρόφησης με ενσωματωμένη βαλβίδα αντεπιστροφής στην πλευρά αναρρόφησης. (Διατίθεται ως ειδικό παρελκόμενο).
- 2 Βιδώστε τον προσαρμογέα στην υποδοχή πίεσης της αντλίας (έξοδος).
- 3 Συνδέστε τον σωλήνα πίεσης.
- 4 Ξεβιδώστε το καπάκι από το στόμιο πλήρωσης.

Εικόνα E

- Ρίξτε νερό μέχρι να ξεχειλίσει.

Εικόνα F

- Βιδώστε σφικτά το καπάκι στο στόμιο πλήρωσης.
- Ανοίξτε τους υπάρχοντες διακόπτες στον σωλήνα πίεσης.

Υπόδειξη

Ακόμη και οι πιο μικρές διαρροές μπορεί να οδηγήσουν σε δυσλειτουργίες.

- Εάν υπάρχουν διαρροές, στεγανοποιήστε τις συνδέσεις με κατάλληλο μονωτικό υλικό (π.χ. ταινία teflon), ώστε να αποφεύγετε τυχόν δυσλειτουργίες λόγω διαρροής ή αναρρόφησης αέρα.

Σταθερή εγκατάσταση

Σε μια σταθερή εγκατάσταση, η αντλία μπορεί να βιδωθεί σταθερά επάνω σε μια κατάλληλη επιφάνεια.

- Βιδώστε σταθερά την αντλία με κατάλληλες βίδες επάνω σε μια επίπεδη επιφάνεια.

Επιπλέον, στην περίπτωση σταθερής εγκατάστασης συνιστάται η τοποθέτηση στην πλευρά πίεσης ενός εύκαμπτου εξαρτήματος, π.χ. ενός εύκαμπτου λάστιχου αντιστάθμισης πίεσης (βλ. Ειδικά παρελκόμενα). Αυτό έχει τα εξής πλεονεκτήματα:

- Περισσότερη ευελιξία κατά την τοποθέτηση και τη συναρμολόγηση.
- Μείωση του θορύβου, καθώς δεν μεταδίδονται κραδασμοί στους σωλήνες.
- Όταν υπάρχουν μικρές διαρροές η αντλία ενεργοποιείται λιγότερο συχνά.

Υπόδειξη

Προκειμένου να απλουστευθεί η μετέπειτα εκκένωση και εκτόνωση πίεσης του συστήματος, συνιστούμε την εγκατάσταση ενός διακόπτη μεταξύ αντλίας και σωλήνα πίεσης (δεν περιλαμβάνεται).

Κατά την εκκένωση της αντλίας, μπορεί με το κλείσιμο του διακόπτη να αποτραπεί η εκροή νερού από τον σωλήνα πίεσης.

Λειτουργία

Λειτουργία

1. Συνδέστε το φως ρεύματος στην πρίζα.
2. Ενεργοποιήστε τη συσκευή από το διακόπτη ON/OFF.

Υπόδειξη

Η αντλία ξεκινά αμέσως. Περιμένετε έως ότου η αντλία αρχίσει να αναρροφά και να προωθεί το υλικό ομοιόμορφα και στη συνέχεια κλείστε τους διακόπτες στον σωλήνα πίεσης.

Μόλις επιτευχθεί η πίεση απενεργοποίησης, ο πρεσσοστάτης απενεργοποιεί τον κινητήρα. Ο λέβητας αποθήκευσης έχει γεμίσει και η αντλία οικιακής ύδρευσης είναι έτοιμη για λειτουργία.

Εάν δεν υπάρχει παροχή νερού, δεν επιτυγχάνεται η πίεση απενεργοποίησης και ο πρεσσοστάτης δεν μπορεί

πλέον να απενεργοποιήσει τη συσκευή. Συνεπώς, το νερό θερμαίνεται στην κεφαλή της αντλίας. Για να αποτραπεί μια ενδεχόμενη ζημιά στην αντλία λόγω υπερθέρμανσης, σε ανάλογη περίπτωση ο θερμοστάτης διακόπτει την παροχή ρεύματος. Μόλις κρυώσει η συσκευή η παροχή ρεύματος αποκαθίσταται.

Υπόδειξη

Ο χρόνος ψύξης μέχρι την επανεκκίνηση του κινητήρα μπορεί να διαρκέσει έως και 150 λεπτά.

Για σωστή προστασία από την έλλειψη νερού συνιστούμε τη χρήση συστήματος προστασίας από ξηρή λειτουργία (βλ. ειδικά παρελκόμενα).

ΠΡΟΣΟΧΗ

Κίνδυνος τραυματισμού, το σύστημα είναι υπό πίεση!

Όταν ανοίγετε ένα σύστημα που είναι υπό πίεση, μπορεί να τραυματιστείτε από εκσφενδονιζόμενα εξαρτήματα.

Πριν ανοίξετε τις συνδέσεις εκτονώστε την πίεση στη συσκευή. (Σχετικά με την πίεση, βλέπε "Τεχνικά χαρακτηριστικά")

Τερματισμός λειτουργίας

1. Απενεργοποιήστε τη συσκευή από τον διακόπτη ON/OFF.
2. Αποσυνδέστε τη συσκευή από το φως ρεύματος.

Φροντίδα και συντήρηση

⚠ ΚΙΝΔΥΝΟΣ

Κίνδυνος ηλεκτροπληξίας.

Πριν από κάθε εργασία στη συσκευή, απενεργοποιήστε τη συσκευή και αποσυνδέστε το φως από την πρίζα.

Η συσκευή δεν χρειάζεται συντήρηση.

Εκτόνωση πίεσης

1. Ανοίξτε και κλείστε πάλι τους συνδεδεμένους διακόπτες για εκτόνωση της πίεσης.

Η συσκευή δεν βρίσκεται υπό πίεση.

Υπόδειξη

Κατά την άντληση νερού με πρόσθετες ουσίες, ξεπλένετε την αντλία με καθαρό νερό έπειτα από κάθε χρήση.

Σφάλμα	Αιτία	Αντιμετώπιση
Η αντλία λειτουργεί, αλλά δεν αντλεί	Στην αντλία υπάρχει αέρας.	1. Βλ. Κεφάλαιο <i>Προετοιμασία</i>
	Ο αέρας δεν μπορεί να διαφύγει από την πλευρά πίεσης.	1. Ανοίξτε το σημείο λήψης στην πλευρά πίεσης.
	Δεν υπάρχει νερό.	1. Ελέγξτε το ρεζερβουάρ νερού.
Η αντλία δεν λειτουργεί ή παραμένει ξαφνικά ακίνητη κατά τη διάρκεια της λειτουργίας	Διακοπή τροφοδοσίας ρεύματος.	1. Ελέγξτε τις ασφάλειες και τις ηλεκτρικές συνδέσεις.
	Ο θερμοστάτης του κινητήρα έχει θέσει την αντλία εκτός λειτουργίας λόγω υπερθέρμανσης του κινητήρα.	1. Αποσυνδέστε το φως ρεύματος. 2. Αφήστε την αντλία να κρυώσει. 3. Καθαρίστε την περιοχή αναρρόφησης. 4. Αποτρέψτε την ξηρή λειτουργία.
Η αντλία απενεργοποιείται και ενεργοποιείται ξανά αυτόματα	Ο θερμοστάτης απενεργοποίησε την αντλία για προστασία από υπερθέρμανση ή την επανενεργοποίησε αφού κρύωσε.	1. Για να αποφύγετε την επανάληψη, ελέγξτε το σύστημα για διαρροές και στεγανοποιήστε το.

Έλεγχος της πίεσης του αέρα πλήρωσης στον λέβητα αποθήκευσης

1. Ελέγχετε την πίεση του αέρα πλήρωσης στον λέβητα αποθήκευσης ανά εξάμηνο. Εάν είναι αναγκαίο, συμπληρώστε έως τα 2,0 bar με τη συσκευή απενεργοποιημένη και χωρίς πίεση (αποσυνδέστε τη συσκευή, ανοίξτε τη στρόφιγγα νερού).

Υπόδειξη

Η βαλβίδα αέρα βρίσκεται κάτω από το καπάκι.

Ξεβιδώστε το καπάκι αριστερόστροφα.

Εικόνα Β

Μεταφορά

⚠ ΠΡΟΣΟΧΗ

Κίνδυνος τραυματισμού

Κίνδυνος τραυματισμού από πτώση της συσκευής.

Κατά τη μεταφορά, δώστε προσοχή στο βάρος της συσκευής (βλ. κεφάλαιο *Τεχνικά χαρακτηριστικά*) και στερεώστε την ανάλογα κατά τη μεταφορά με όχημα.

Αποθήκευση

⚠ ΠΡΟΣΟΧΗ

Μη τήρηση των οδηγιών σχετικά με το βάρος

Κίνδυνος τραυματισμού και πρόκλησης ζημιών

Κατά την αποθήκευση προσέξτε το βάρος της συσκευής.

1. Πριν από την αποθήκευση αδειάστε εντελώς τη συσκευή.
2. Αποθηκεύετε τη συσκευή σε χώρο χωρίς παγετό.

Ειδικά παρελκόμενα

Στην τελευταία σελίδα αυτού του εγχειριδίου λειτουργίας θα βρείτε τα κατάλληλα ειδικά παρελκόμενα.

Βοήθεια σε περίπτωση βλάβης

Οι βλάβες οφείλονται συχνά σε ασημένιες αιτίες, τις οποίες μπορείτε να αντιμετωπίσετε μόνοι σας με τη βοήθεια του ακόλουθου πίνακα. Σε περίπτωση αμφιβολίας ή σε περίπτωση βλάβης που δεν αναφέρεται εδώ παρακαλούμε να απευθύνεστε στο εξουσιοδοτημένο τμήμα εξυπηρέτησης πελατών.

Σφάλμα	Αιτία	Αντιμετώπιση
Ο κινητήρας επανεκκινείται αμέσως μετά την απενεργοποίηση	Η πίεση στο σύστημα χάνεται.	1. Ελέγξτε τις συνδέσεις μαζί με τα στεγανοποιητικά λαστιχάκια καθώς και το στόμιο εξόδου νερού. Ακόμη και η ελάχιστη διαρροή έχει συνέπειες για τη λειτουργία.
	Η πίεση του αέρα στον λέβητα αποθήκευσης είναι πολύ χαμηλή.	1. Γεμίστε τον λέβητα αποθήκευσης με 2.0 bar (βλ. κεφάλαιο <i>Φροντίδα και συντήρηση</i>).
	Η βαλβίδα επιστροφής δεν κλείνει σωστά.	1. Ελέγξτε τη βαλβίδα αντεπιστροφής στην πλευρά αναρρόφησης.
	Η μεμβράνη στον λέβητα πίεσης είναι χαλασμένη.	1. Αντικαταστήστε τη μεμβράνη.
Η ισχύς παροχής μειώνεται ή είναι πολύ χαμηλή	Το φίλτρο αναρρόφησης ή η βαλβίδα αντεπιστροφής (ειδικό παρελκόμενο) είναι βρόμικα.	1. Καθαρίστε το φίλτρο αναρρόφησης ή τη βαλβίδα αντεπιστροφής (ειδικό παρελκόμενο).
	Η ισχύς παροχής της αντλίας εξαρτάται από το ύψος άντλησης και από τις συνδεδεμένες περιφερειακές συσκευές.	1. Λάβετε υπόψη το μέγιστο ύψος άντλησης (βλ. κεφάλαιο <i>Τεχνικά χαρακτηριστικά</i>) ή επιλέξτε διαφορετικό διάμετρο ή διαφορετικό μήκος για το λάστιχο νερού.
Ήχος κραδασμού κατά τη λήψη νερού	Η μεμβράνη στον λέβητα πίεσης δονείται.	1. Ένας θόρυβος λειτουργίας που μπορεί να εξαλειφθεί με μείωση της πίεσης του αέρα πλήρωσης στον λέβητα αποθήκευσης.

Τεχνικά χαρακτηριστικά

		BP 3.200 Home	BP 4.900 Home
Τάση δικτύου	V	230-240	230-240
Συχνότητα δικτύου	Hz	50	50
Ονομαστική ισχύς	W	600	1150
Στοιχεία ισχύος συσκευής			
Παροχή μέγιστη	l/h	3200	4900
Ύψος αναρρόφησης (μέγ.)	m	8	8
Περιεκτικότητα στερεών στο νερό	kg/m ³	>2,5	>2,5
Πίεση (μέγ.)	MPa (bar)	3,6	5,0
Μέγιστη πίεση του αέρα πλήρωσης στον λέβητα αποθήκευσης	MPa (bar)	0,18 - 0,2 (1,8 - 2,0)	0,18 - 0,2 (1,8 - 2,0)
Μέγιστη επιτρεπόμενη εσωτερική πίεση στον λέβητα αποθήκευσης	MPa (bar)	0,50 (5,0)	0,50 (5,0)
Ύψος ανύψωσης (μέγ.)	m	28	35
Διαστάσεις και βάρη			
Βάρος (χωρίς παρελκόμενα)	kg	10,5	13,9

Υπόδειξη

Λόγος εξήρεσης σύμφωνα με τον κανονισμό (ΕΕ) 2019/1781 Παράρτημα Ι Τμήμα 2 (12): j)

Με την επιφύλαξη τεχνικών αλλαγών!

Διαγράμματα

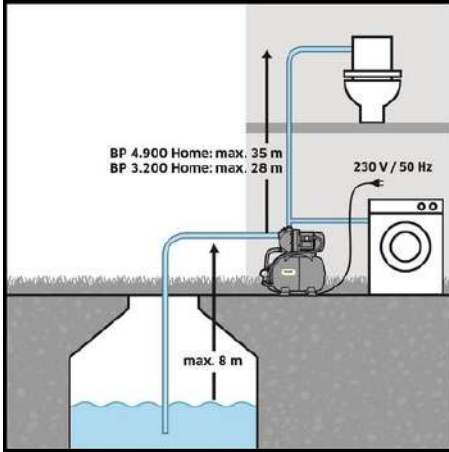
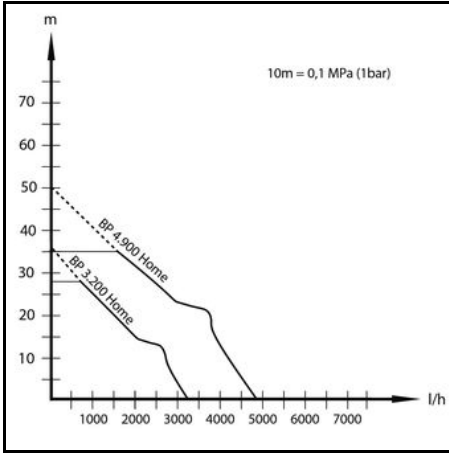

Δήλωση συμμόρφωσης ΕΕ

Με το παρόν δηλώνουμε ότι η παρακάτω μηχανή λόγω του σχεδιασμού και του τύπου κατασκευής της καθώς και στην έκδοση την οποία έχουμε διαθέσει στην αγορά πληροί τις σχετικές βασικές απαιτήσεις για την ασφάλεια και την υγεία των Οδηγίων ΕΕ. Σε περίπτωση τροποποίησης της μηχανής που δεν έχει συμφωνηθεί με εμάς, αυτή η δήλωση ακυρώνεται.

Προϊόν: Αντλία

Τύπος: 1.645-xxx

Σχετικές Οδηγίες ΕΕ

2006/42/ΕΚ (+2009/127/ΕΚ)

2014/30/ΕΕ

2011/65/ΕΕ

2009/125/ΕΚ

Κανονισμός(οί) σε εφαρμογή

(ΕΕ) 2019/1781

Εφαρμοζόμενα εναρμονισμένα πρότυπα

EN 60335-1

EN 60335-2-41

EN 62233: 2008

EN 55014-1: 2017 + A11: 2020

EN 55014-2: 1997+A1: 2001+A2: 2008

EN 61000-3-2: 2014

EN 61000-3-3: 2013

EN IEC 63000: 2018

Οι υπογράφωντες ενεργούν κατ' εντολή και με εξουσιοδότηση από το διοικητικό συμβούλιο.

H. Jenner

Chairman of the Board of Management

S. Reiser

S. Reiser

Manager Regulatory Affairs & Certification

Υπεύθυνος τεχνικού φακέλου:

S. Reiser

Alfred Kärcher SE & Co. KG

Alfred-Kärcher-Str. 28 - 40

71364 Winnenden (Germany)

Τηλ.: +49 7195 14-0

Φαξ: +49 7195 14-2212

Winnenden, 2021/11/01

İçindekiler

Genel uyarılar.....	54
Amaca uygun kullanım.....	54
Tehlike kademeleri	55
Çevre koruma.....	55
Aksesuarlar ve yedek parçalar	55
Teslimat kapsamı	55
Garanti	55
Cihaz açıklaması.....	55
İşletime alma	55
İşletme.....	56
Koruma ve bakım	56
Taşıma.....	56
Depolama	56
Özel aksesuar	56
Arızalarda yardım.....	56
Teknik bilgiler.....	57
Özellikler	58
AB Uygunluk Beyanı	58

Genel uyarılar

Cihazı ilk defa kullanmadan önce orijinal işletim kılavuzunu ve ekli güvenlik bilgilerini okuyun. Bu bilgilere göre hareket edin.

Her iki kılavuzu daha sonra kullanmak için ve sizden sonraki kullanıcı için saklayın.

Amaca uygun kullanım

Bu cihaz, özel kullanım için geliştirilmiştir ve ticari uygulamalarda kullanılması amaçlanmamıştır.

Bu cihaz yalnızca iç mekanda kullanım için tasarlanmıştır.

Not

Pompa, mevcut hat basıncını artırmak için tasarlanmamıştır.

İzin verilen pompalama sınırları

İzin verilen pompalama sınırları:

- Kullanma suyu
- Kuyu suyu
- Kaynak suyu

- Yağmur suyu
- Katkıların amacına uygun dozajında yüzme havuzuna suyu

Beslenen sıvı sıcaklığı 35 °C'yi aşmamalıdır.

Amaca uygun olmayan kullanım

Not

Üretici, amaca uygun olmayan veya yanlış kullanımı sonucu oluşan olası hasarlardan sorumlu değildir.

Tehlike kademeleri

⚠ TEHLİKE

- Ağır bedensel yaralanmalar ya da ölüme neden olan direkt bir tehlikeye yönelik uyarı.

⚠ UYARI

- Ağır bedensel yaralanmalar ya da ölüme neden olabilecek olası tehlikeli bir duruma yönelik uyarı.

⚠ TEDBİR

- Hafif yaralanmalara neden olabilecek olası tehlikeli bir duruma yönelik uyarı.

DIKKAT

- Maddi hasarlara neden olabilecek olası tehlikeli bir duruma yönelik uyarı.

Çevre koruma



Paketleme malzemeleri geri dönüştürülebilir. Lütfen ambalajları çevreye zarar vermeden bertaraf edin.



Elektrikli ve elektronik cihazlar, değerli ve geri dönüştürülebilir malzemelerin yanı sıra yanlış kullanılması veya yanlış bertaraf edilmesi durumunda insan sağlığı ve çevre için potansiyel tehlike teşkil edebilecek piller, aküler veya yağlar içerebilir. Ancak cihazın usulüne uygun şekilde çalıştırılması için bu parçaların gereklidir. Bu simge ile işaretlenen cihazlar evsel çöp ile birlikte bertaraf edilmemelidir.

İçerik maddelerine yönelik uyarılar (REACH)

İçerik maddelerine yönelik güncel bilgiler için bkz.: www.kaercher.de/REACH

Aksesuarlar ve yedek parçalar

Sadece orijinal aksesuarlar ve orijinal yedek parçalar kullanın. Bu parçalar cihazın güvenli ve arızasız çalışmasını sağlar.

Aksesuar ve yedek parçalara ilişkin bilgiler için adres: www.kaercher.com.

Teslimat kapsamı

Cihazınızın teslimat kapsamı ambalajı üzerinde gösterilmiştir. Ambalaj açıldığında içindeki parçalarda eksiklik olup olmadığını kontrol edin. Aksesuarların eksik olması durumunda ya da nakliye hasarlarında yetkili satıcınıza bilgilendirin.

Garanti

Her ülkede yetkili distribütörümüz tarafından verilmiş garanti şartları geçerlidir. Garanti süresi içerisinde cihazınızda oluşabilecek hasarları, üretim veya malzeme hatasından kaynaklanıyorsa ücretsiz olarak gideriyoruz. Garanti durumunda satış fişi ile satıcınıza veya size en yakın yetkili servise başvurun. (Adres için Bkz. Arka sayfa)

Cihaz açıklaması

Bu kullanım kılavuzunda maksimum donanım açıklanmaktadır. Modele bağlı olarak teslimat kapsamında farklılıklar bulunur (bkz. ambalaj).

Resimler için grafik sayfasına bakın

Şekil A

- 1 Entegre çek valfli bağlantı adaptörü
- 2 Sızdırmaz tapalar
- 3 Bağlantı G 1 (33.3mm) emiş hattı (giriş)
- 4 Sızdırmaz kapaklı doldum ağız
- 5 Bağlantı G 1 (33,3 mm) basınç hattı (çıkış)
- 6 G 1 pompaları için bağlantı adaptörü
- 7 AÇMA / KAPAMA şalteri
- 8 Basınç göstergesi
- 9 Vidalama için yuvalı stant
- 10 Sızdırmaz kapaklı hava valfi (oto valf)
- 11 Fişli şebeke bağlantı kablosu
- 12 Tahliye civatası

İşletime alma

Sadece orijinal Kärcher vakum hortumları, filtre bileşenleri ve hortum bağlantıları kullanmanızı öneririz. Başka üreticilerin yapı parçaları kullanıldığında, özellikle bajonet bağlantı sistemleri kullanıldığında, besleme sıvısının emilmesi sırasında hatalı fonksiyonlar meydana gelebilir.

İlk işleme almadan önce

Hazırlanma

- İşletime almadan önce depolama kazanındaki hava dolmuş basıncını kontrol edin. Gerekirse kapatıldığında/basınç tahliye edildiğinde piyasada bulunan bir hava pompasıyla 2,0 bar'a kadar doldurun.

Şekil B

- Cihazı kaymaya karşı emniyete alın, gerekirse vidalayın.
- Sızdırmazlık tapasını çıkarın.
- Entegre çek valfli bağlantı adaptörünü pompanın emiş bağlantısına (giriş) vidalayın.

Şekil C

Not

Su kirlenmiş çek valf ile emme hortumu arasında (bkz. Özel aksesuar) bir ön filtre kullanmanızı öneririz.

Şekil D

- 1 Entegre çek valfli vakum geçirmez emme hortumunu emme tarafına bağlayın. (Özel aksesuar olarak mevcuttur).
- 2 Bağlantı adaptörünü pompanın (çıkış) basınç bağlantısına vidalayın.
- 3 Basınç hattını bağlayın.
- 4 Dolum ağızındaki kapağı sökün.

Şekil E

- Taşana kadar suyla doldurun.

Şekil F

- Kapağı doldum ağızına sıkıca vidalayın.
- Basınç hattındaki kapatma valflerini açın.

Not

Küçük sızıntılar dahi arızalara neden olur.

- Sızıntı durumunda sızıntılardan veya hava girişinden kaynaklanan arızaları önlemek için tüm bağlantıları uygun bir sızdırmazlık maddesi (örn. Teflon bant) ile kapatın.

OPTIONAL SPECIAL ACCESSORY

Options suction side

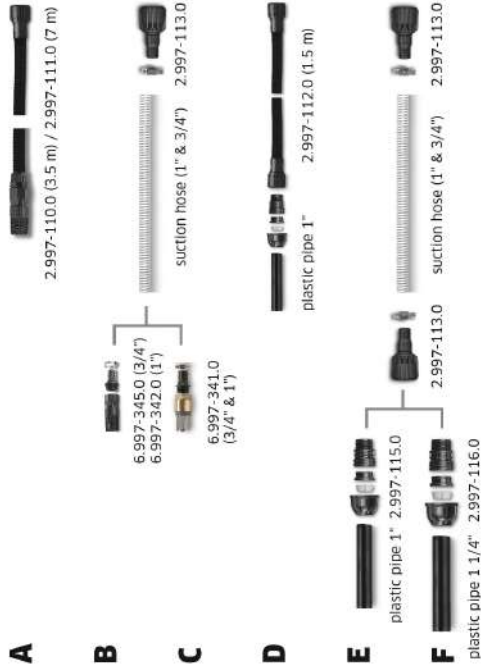

Options pressure side





THANK YOU!
MERCI! DANKE! ¡GRACIAS!



Registrieren Sie Ihr Produkt und profitieren Sie von vielen Vorteilen.

Register your product and benefit from many advantages.

Enregistrez votre produit et bénéficiez de nombreux avantages.

Registre su producto y aproveche de muchas ventajas.

www.kaercher.com/welcome



Bewerten Sie Ihr Produkt und sagen Sie uns Ihre Meinung.

Rate your product and tell us your opinion.

Évaluer votre produit et dites-nous votre opinion.

Reseñe su producto y díganos su opinión.



www.kaercher.com/dealersearch

Alfred Kärcher SE & Co. KG

Alfred-Kärcher-Str. 28-40

71364 Winnenden (Germany)

