

HDS 9/20-4 M Classic
HDS 10/21-4 M Classic
HDS 13/20-4 S Classic

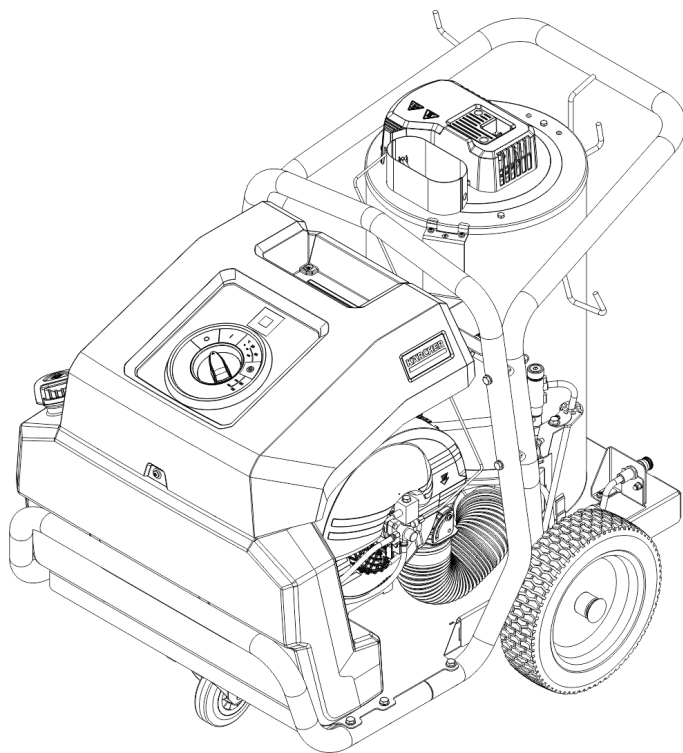

Deutsch	4
English	12
Français	21
Italiano	30
Español	39
Português	48
Nederlands	57
Türkçe	65
Svenska	73
Suomi	81
Norsk	89
Dansk	97
Eesti	105
Latviešu	113
Lietuviškai	121
Polski	129
Magyar	138
Čeština	146
Slovenčina	154
Slovenščina	162
Românește	170
Hrvatski	178
Srpski	186
Ελληνικά	194
Русский	203
Українська	212
Български	221



**Register
your product**
www.karcher.com/welcome



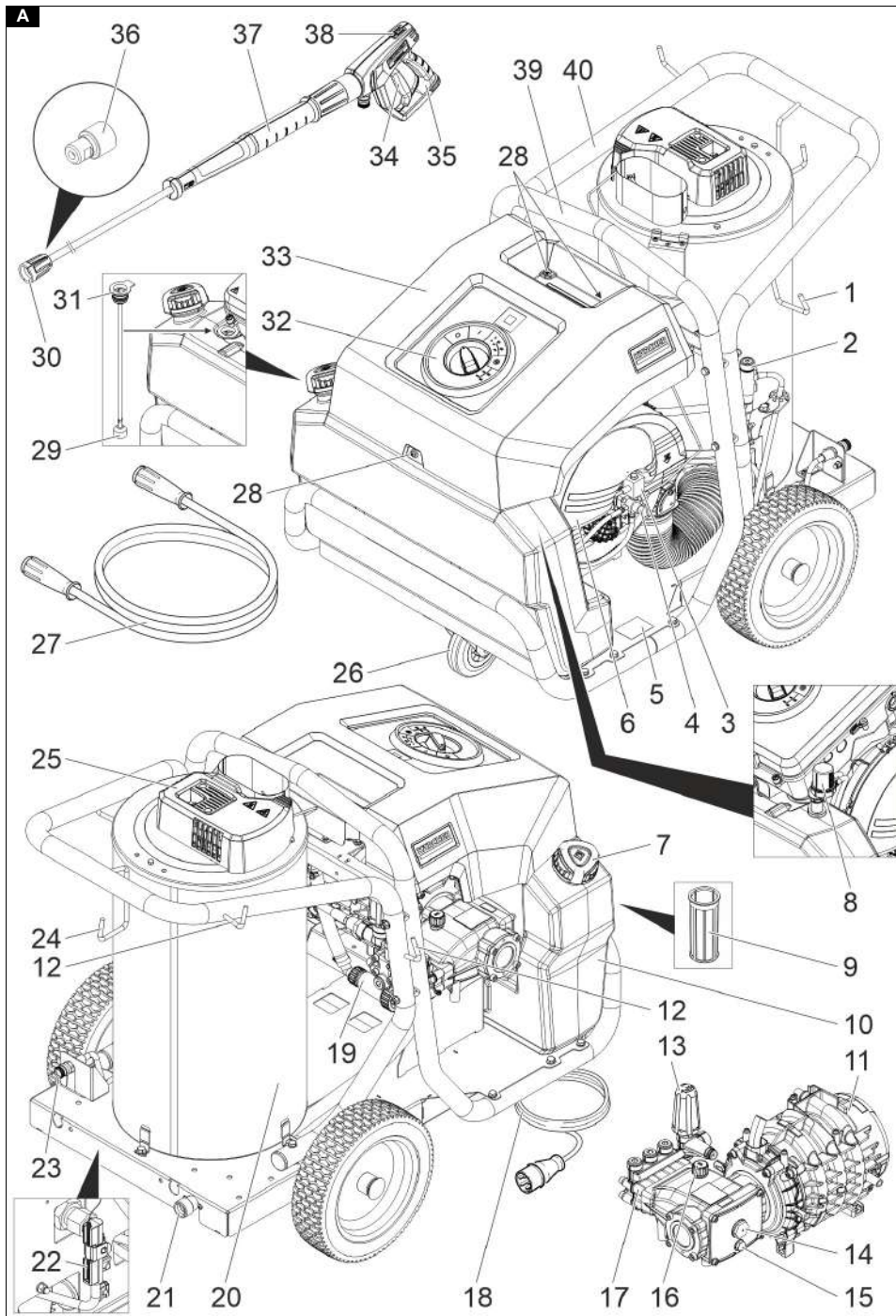

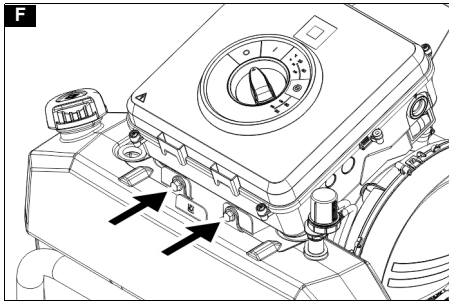
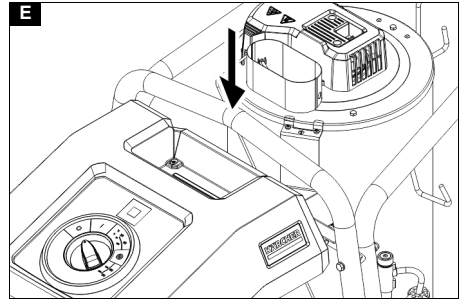
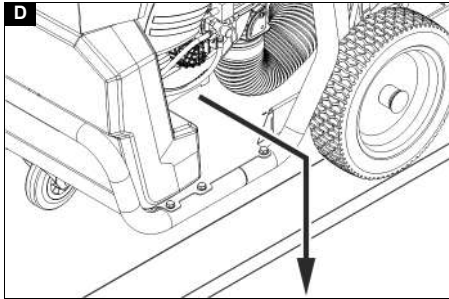
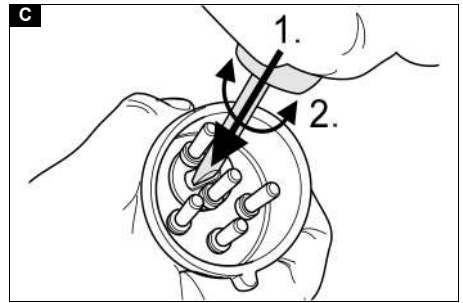
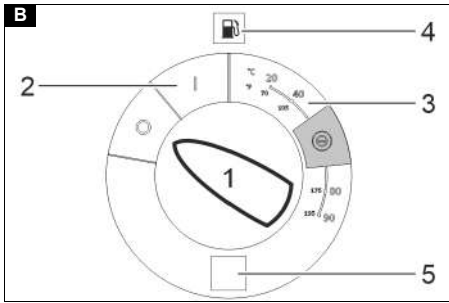

Contents

General notes	12
Environmental protection	12
Overview of the device	12
Symbols on the device	13
Intended use	13
Safety instructions	13
Safety devices	13
Initial startup	14
Operation	15
Transport	16
Storage	16
Care and maintenance	16
Troubleshooting guide	17
Warranty	18
Accessories and spare parts	18
Declaration of Conformity	18
Technical data	20

General notes



Read these original instructions and the enclosed safety instructions before using the device for the first time. Act in accordance with them.

Keep both books for future reference or for future owners.

- If the operating instructions and safety instructions are not observed, the device can be damaged and dangers could arise for users and other persons.
- Notify the dealer immediately in the case of shipping damage.
- Check the package contents when unpacking for missing accessories or for damage. Scope of delivery see illustration A.
- At operating elevations of approx. 800 m above sea level or higher, please contact your dealer to have the burner setting adjusted to the elevation and reduced oxygen content.

Environmental protection



The packing materials can be recycled. Please dispose of packaging in accordance with the environmental regulations.



Electrical and electronic devices contain valuable, recyclable materials and often components such as batteries, rechargeable batteries or oil, which - if handled or disposed of incorrectly - can pose a potential danger to human health and the environment. However, these components are required for the correct operation of the device. Devices marked by this symbol are not allowed to be disposed of together with the household rubbish.

Notes on the content materials (REACH)

Current information on content materials can be found at: www.kaercher.de/REACH

Supplementary environmental protection instructions

Please do not allow engine oil, heating oil, diesel and petrol to enter the environment. Please protect the ground and dispose of old oil in an environmentally friendly manner.

Overview of the device

Description of the device

Illustration A

- ① Cable clips
- ② Water shortage safeguard and safety valve
- ③ Fuel pump solenoid valve
- ④ Fuel pump
- ⑤ Type plate
- ⑥ Burner blower
- ⑦ Filling hole for fuel (fuel filler cap)
- ⑧ Fuel filter
- ⑨ Fuel sieve
- ⑩ Fuel tank
- ⑪ Electric motor
- ⑫ Support for high-pressure gun with spray lance
- ⑬ Pressure/quantity regulator of the pump unit
- ⑭ Oil level gauge
- ⑮ Oil drain screw
- ⑯ Oil filler plug
- ⑰ Pump unit
- ⑱ Power supply cable
- ⑲ Fine filter (water), HDS 13/20-4 S Classic: Fine filter is installed rotated 90° to the rear
- ⑳ Burner
- ㉑ Water connection
- ㉒ Temperature sensor
- ㉓ High-pressure connection
- ㉔ Hose holder
- ㉕ Ignition transformer
- ㉖ Steering roller with parking brake
- ㉗ High-pressure hose
- ㉘ Cover fastening screw
- ㉙ Level switch
- ㉚ Union nut
- ㉛ Empty signal sensor
- ㉜ Control panel
- ㉝ Cover
- ㉞ Trigger
- ㉟ High-pressure gun
- ㊱ High-pressure nozzle
- ㊲ Spray lance
- ㊳ Safety latch of the high-pressure gun
- ㊴ Brace for crane transport
- ㊵ Frame



Control panel

Illustration B

0 = off

- ① Power switch
- ② Operating mode: Cold water operation
- ③ Operating mode: Hot water operation (e = Eco level, hot water max. 60°C)
- ④ Fuel indicator light
- ⑤ QR code for information

Symbols on the device

	Do not aim the high-pressure jet may at persons, animals, live electrical equipment or the device itself. Protect the device against frost.
	Danger of injury from electrical voltage. Only qualified electricians or authorised and qualified technical specialists are permitted to work on the electrical systems.
	According to applicable regulations, the device must never be used with the drinking water network without a system separator. Ensure that the connection to your house water system, with which the high-pressure cleaner is operated, is equipped with a system separator according to EN 12729 type BA. Water that has flowed through a system separator is classified as undrinkable. Always connect the system separator to the water supply and never directly to the device.



Health risk from poisonous exhaust gases. Never inhale the exhaust gases.



Risk of burns from hot surfaces.



QR code for information

Intended use

Only use the device for cleaning, e.g. machines, vehicles, buildings, tools, façades, terraces and garden equipment.

⚠ DANGER

Use at petrol stations or other hazard zones

Risk of injury

Adhere to the respective safety regulations.

Note

Do not allow waste water containing mineral oil to penetrate soil, waterways or the sewage system. Only wash the motor or the undercarriage in suitable places with an oil separator.

Water supply limit values

ATTENTION

Dirty water

Premature wear and tear or deposits in the device. Supply the device using only clean water, or recycled water that does not exceed the specified limit values.

The following limit values apply to the water supply:

- pH value: 6.5-9.5
- Electrical conductivity: Conductivity of fresh water + 1200 µS/cm, maximum conductivity 2000 µS/cm
- Settleable particles (sample volume 1 l, settling time 30 minutes): < 0.5 mg/l
- Filterable particles: < 50 mg/l, no abrasive substances
- Hydrocarbons: < 20 mg/l
- Chloride: < 300 mg/l
- Sulphate: < 240 mg/l
- Calcium: < 200 mg/l
- Total hardness: < 28 °dH, < 50° TH, < 500 ppm (mg CaCO₃/l)
- Iron: < 0.5 mg/l
- Manganese: < 0.05 mg/l
- Copper: < 2 mg/l
- Active chloride: < 0.3 mg/l
- Free of unpleasant odours

Safety instructions

The following safety instructions apply to the device:

- Observe the respectively applicable national regulations for liquid jet cleaners.
- Observe the respectively applicable national accident prevention regulations. Liquid jet cleaners must be tested regularly and the results of the test recorded in writing.
- Note that the heating system in the device is classified as a furnace. Furnaces must be inspected regularly according to the applicable national regulations.
- No modifications may be made to the device or accessories.
- To avoid hazards from excessive temperatures, you must set the pressure/quantity regulator of the pump unit to MAX at work temperatures above 60 °C.

Safety devices

Safety devices protect the user and may not be disabled or functionally circumvented.

Safety valve

- The safety valve opens if the pressure switch is faulty.
- The safety valve is adjusted and sealed at the factory. The adjustment is performed only by customer service.

Water shortage safeguard

The water shortage safeguard prevents the burner from switching on when there is a lack of water.

Exhaust gas thermostat

The exhaust gas thermostat switches the device off when the emission temperature is too high.

Initial startup

⚠ WARNING

Damaged components

Risk of injury

Check that the device, accessories, supply lines and connections are in perfect condition. If the condition is not perfect, you may not use the device.

1. Apply the parking brake.

Check the oil level in the high-pressure pump

ATTENTION

Milky oil

Device damage

If the oil is milky, inform authorized Customer Service immediately.

1. Place the device on a flat and level surface.
2. Check the high-pressure pump oil level at the oil level display.
The oil level must be in the middle of the oil level indication.
3. Top up the oil if necessary.

Installing accessories

Note

The EASY!Lock system connects components quickly and safely via a single turn of the quick-release thread.

1. Connect the spray lance to the high-pressure gun and hand-tighten (EASY!Lock).
2. Plug the high-pressure nozzle onto the spray lance.
3. Fit the union nut and hand-tighten (EASY!Lock).
4. Connect the high-pressure hose to the high-pressure gun and high-pressure connection of the device and tighten hand-tight (EASY!Lock).

Refuelling

⚠ DANGER

Unsuitable fuel

Risk of explosion

Only use diesel fuel or light heating oil. Unsuitable fuels, such as petrol, must not be used.

ATTENTION

Operation with an empty fuel tank

Destruction of the fuel pump

Never operate the device with an empty fuel tank.

1. Open the tank cap.
2. Refill the fuel.
3. Close the tank cap.
4. Wipe up the spilt fuel.

Water connection

⚠ WARNING

Danger of backflow of contaminated water into the drinking water network

Health risk

Observe the regulations of your water supply company. According to applicable regulations, the device must never be used with the drinking water network without a system separator. Use a system separator from KÄRCHER or a system separator as per EN 12729 Type BA. Water that has flowed through a system separator is classified as undrinkable. Always connect the system separator to the water supply and never directly to the water connection on the device.

- See the "Technical data" for the connected loads.

Note

The supply hose is not included in the scope of delivery.

Note

The system separator is not included in the scope of delivery.

1. Connect the system separator to the water inlet (e.g. tap).
2. Connect the inlet hose (minimum length 7.5 m, minimum diameter 3/4") to the water connection of the device and to the system separator.
3. Open the water inlet.

Suctioning water from the container

Note

Suctioning water from a container is not possible with the RM 110 attachment kit.

⚠ DANGER

Suction of fluids containing solvents or drinking water

Risk of injury and damage, contamination of drinking water

Never extract fluids containing solvents such as paint thinner, petrol, oil or unfiltered water. The seals in the device are not resistant to solvents. The spray mist of solvents is highly flammable, explosive and poisonous. Never extract water from drinking water tanks.

1. Connect the suction hose (diameter at least 3/4") to the water connection of the device.
2. Hang the suction hose in an external water source.

Note

Maximum suction height: 0.5 m

3. Until the pump draws in water: Set the pressure/quantity regulator of the pump unit to the maximum value.

Electrical connection

⚠ DANGER

Unsuitable electrical extension cables

Electric shock

Only use approved and appropriately marked electrical extension cables with a sufficient line cross section for outdoors.

Make sure that the plug and coupling of an extension cable used are watertight.

Always unroll extension cables completely.

ATTENTION

Exceeding the grid impedance

Electrical shock in the event of a short-circuit

The maximum permissible mains grid impedance at the electrical connection point (see Technical data) must not be exceeded.

Contact your electricity supplier in the case of any uncertainties regarding the mains grid impedance at your electrical connection point.

- For connected loads, see technical data and type plate.
- The electrical connection must be carried out by an electrician and comply with IEC 60364-1.
- Check the correct polarity of the device, see Operation / Polarity inverter switch.

Operation

⚠ DANGER

Flammable fluids

Risk of explosion

Do not spray inflammable liquids.

⚠ DANGER

Operation without spray lance

Risk of injury

Never operate the device without the spray lance installed.

Before each use, check that the spray lance is firmly seated. The screw connection of the spray lance must be tightened hand tight.

⚠ DANGER

High pressure water stream

Risk of injury

Never fasten the trigger in the actuated position.

Before doing any work on the device, secure the high-pressure gun by pushing the safety latch forward.

Hold the high-pressure gun and spray lance with both hands.

⚠ DANGER

Danger due to damaged mains cable

Electric shock

Make sure that the mains cable is not in contact with the burner (hot) during operation.

ATTENTION

Operation with an empty fuel tank

Destruction of the fuel pump

Never operate the device with an empty fuel tank.

Changing nozzles

1. Switch off the device and operate the high-pressure gun until the device is depressurized.
2. Lock the high-pressure gun by pushing the safety latch forwards.
3. Change the nozzle.

Switching on the device

1. Set the trigger to the operating mode. The device starts up briefly and switches off as soon as the working pressure is reached.
2. Unlock the high-pressure gun by pushing the safety latch to the rear. When the high-pressure gun is actuated, the device switches on again.

Note

If no water comes out of the high-pressure nozzle, bleed the pump. See help in the event of malfunctions – device does not build up pressure.

Polarity inverter switch

1. Operate the device in cold water mode.
2. Check the correct direction of rotation of the blower: While doing so, hold your hand over the chimney and check whether an airflow can be felt.
3. If airflow is noticeable: The direction of rotation is correct.
4. If airflow is not noticeable: Swap the pins on the polarity inverter switch.

Illustration C

Setting the working pressure and flow rate

Pressure/quantity regulator of the pump unit

1. Turn the regulating spindle clockwise: Increase the working pressure (MAX).

2. Turn the regulating spindle anticlockwise: Reduce the working pressure (MIN).

Cleaning

Note

Always initially direct the high-pressure jet at the object to be cleaned from a distance and with low temperature to avoid damage due to excessive pressure or temperature.

1. Set the cleaning temperature according to the surface to be cleaned.

Cold water operation

For removing light contamination and for rinsing, e.g. garden machines, terrace, tools.

Eco level

The device works in the most economical temperature range (max. 60 °C).

Operation with hot water

⚠ DANGER

Hot water

Risk of scalding

Avoid contact with hot water.

⚠ DANGER

Danger due to excessive temperatures

Danger of scalding

To avoid hazards from excessive temperatures, you must set the pressure/quantity regulator of the pump unit to MAX at work temperatures above 60 °C.

Note

When working frequently above 50 °C with tap water containing lime (water hardness above 12 °dH), we recommend installing the float tank attachment kit to prevent calcification of the heating coil.

Note

After operation with hot water, water drops may occasionally escape from the safety valve due to the residual heat in the boiler.

1. Set the power switch to the desired temperature.

Recommended cleaning temperatures

- 30-50 °C: Light soiling
- Max. 60 °C: Soiling containing protein, e.g. in the food industry
- 60-90 °C: Car cleaning, machine cleaning

Interrupting operation

1. Lock the high-pressure gun by pushing the safety latch forwards.

Switching off the device

⚠ DANGER

Hot water hazard

Risk of scalding

After operation with hot water, the device must be operated with an opened gun with cold water for at least 2 minutes.

1. Close the water inlet.
2. Open the high-pressure gun.
3. Switch on the pump with the power switch and let it run for 5-10 seconds.
4. Close the high-pressure gun.
5. Set the power switch to "0".
6. Only pull the mains plug out of the socket only when your hands are dry.
7. Remove the water connection.

- Actuate the high-pressure gun until the device is completely depressurised.
- Lock the high-pressure gun by pushing the safety latch forwards.

Storing the device

Note

Do not kink the high-pressure hose or the electrical line.

- Insert the high-pressure gun in the support on the frame together with the spray lance.
- Roll up the high-pressure hose and the electrical line and hang them on the supports.

Frost protection

ATTENTION

Frost hazard

Destruction of the device through freezing water

Store the device that has not been completely drained of water in a frost-free place.

In the case of devices that are connected to a chimney, the ingress of cold air must be taken into account.

ATTENTION

Cold air entering through the chimney

Risk of damage

When the exterior temperatures are below 0 °C, disconnect the device from the chimney.

- Shut down the device if frost-free storage is not possible.

Shutting down

For longer breaks in operation or when frost-free storage is not possible:

- Drain the water.
- Flush the device with antifreeze.

Draining the water

- Unscrew the water supply hose and the high-pressure hose.
- Unscrew the supply line at the boiler base and allow the heating coil to drain.
- Allow the device to run for a maximum of 1 minute until the pump and lines are empty.

Flushing device with antifreeze

Note

Observe the handling instructions of the anti-freeze manufacturer.

- Flush the device (burner off) completely with a commercially available antifreeze.

This also provides a certain degree of corrosion protection.

Transport

ATTENTION

Improper transportation

Risk of damage

Protect the trigger of the high-pressure gun from damage.

⚠ CAUTION

Failure to observe the weight

Risk of injury and damage

Be aware of the weight of the device during transportation.

- Run a tensioning strap to secure the device between the wheel and the frame over the base plate. Observe the illustration.

Illustration D

- When transporting the device in vehicles, secure it to prevent it from slipping or overturning in accordance with the respectively applicable guidelines.

Crane transport

⚠ DANGER

Improper crane transport

Risk of injury from a falling device or falling objects. Observe the local regulations for accident prevention, laws and safety instructions.

The device may only be transported with a crane by persons instructed in the operation of the crane.

Check the lifting gear for damage before each crane transport.

Check the strut on the device for damage before each crane transport.

Lift the device only at the middle of the crane transport strut.

Do not use slinging chains.

Secure the lifting gear against unintentional unhooking of the load.

Remove the spray lance with high-pressure gun and other loose objects before transporting by crane.

Do not transport any objects on the device during the lifting operation.

Do not stand under the suspended load.

Ensure that no persons are in the hazard zones of the crane.

Do not leave the device hanging unattended on the crane.

- Fasten the lifting device to the struts for crane transport of the device.

Illustration E

Storage

⚠ CAUTION

Failure to observe the weight

Risk of injury and damage

Be aware of the weight of the device during storage.

Care and maintenance

⚠ DANGER

Inadvertently starting up device, touching live components

Risk of injury, electric shock

Switch off the device before performing any work on the device.

Remove the mains plug.

- Close the water inlet.
- Open the high-pressure gun.
- Switch on the pump with the power switch and let it run for 5-10 seconds.
- Close the high-pressure gun.
- Set the power switch to "0".
- Only pull the mains plug out of the socket only when your hands are dry.
- Remove the water connection.
- Actuate the high-pressure gun until the device is completely depressurised.
- Lock the high-pressure gun by pushing the safety latch forwards.
- Allow the device to cool down.

Safety inspection/maintenance contract

You can agree on regular safety inspections or close a maintenance contract with your dealer. Please seek advice on this.

Maintenance intervals

Weekly

ATTENTION

Milky oil

Device damage

If the oil is milky, inform authorized Customer Service immediately.

1. Clean the fine filter.
2. Clean the fuel strainer.
3. Clean the fuel filter.
4. Check the oil level.

Every 500 operating hours, at least annually

1. Change the oil.
2. Have the device descaled by Customer Service.
3. Have the device maintained by Customer Service.

Maintenance work

Cleaning the fine filter

1. Depressurise the device.
2. Unscrew the fine filter on the pump head.
3. Dismantle the fine filter and take out the filter inlay.
4. Clean the filter inlay with clean water or compressed air.
5. Assemble in the reverse order.

Cleaning the fuel sieve

1. Knock out the fuel sieve. Do not allow fuel to enter the environment.

Clean the fuel filter

1. Release the 3 fastening screws of the cover and remove the cover.
2. Remove the fuel filter.
3. Clean the fuel filter.
4. Remount the fuel filter.

Cleaning the fuel tank

1. Release the 3 fastening screws of the cover and remove the cover.
2. Pull out the fuel filter and place it to the side in a suitable container, as diesel can run out of the pipes.
3. Pull out the empty sensor and place it in a suitable container.
4. Release the 2 fastening screws between the fuel tank and the electrical box.

Illustration F

5. Lift the electrical box and pull out the fuel tank towards the filler hole. Support the electrical box on the motor.
6. Rinse the fuel tank.
7. Reinsert the fuel tank.
8. Reinstall in the in the reverse order.

Changing oil

See the "Technical data" section for the oil filling quantity and type.

1. Release the 3 fastening screws of the cover and remove the cover.
2. Release the 2 fastening screws between the fuel tank and the electrical box.

Illustration F

3. Lift the electrical box and push the fuel tank partially towards the burner fan. Support the electrical box on the motor.
4. Place a suitable catch pan for approx. 0.5 litres of oil under the pump.
5. Loosen the oil drain plug.

6. Drain the oil into the catch pan. To allow the oil to drain off more quickly and completely, unscrew the oil filler plug completely.

Note

Dispose of the old oil in an environmentally friendly manner or hand it over to an authorised collection point.

7. Retighten the oil drain plug, torque 20-25 Nm.
8. Slowly fill with new oil until the level is in the middle of the oil level display. The air bubbles must be able to escape.
9. Screw in the oil filler plug.
10. Push the fuel tank back again.
11. Reinstall in the in the reverse order.

Troubleshooting guide

⚠ DANGER

Inadvertently starting up device, touching live components

Risk of injury, electric shock

Switch off the device before performing any work on the device.

Remove the mains plug.

Device not running

No mains voltage

1. Check the power supply and the supply line.

Fault in the voltage supply or current consumption of the motor too high

1. Check the power supply and the mains power supply circuit breaker.

2. Contact Customer Service.

Motor overloaded / exhaust gas thermostat has tripped

1. Set the power switch to "0".
2. Allow the device to cool down.
3. Switch the device on.

Malfunction occurs repeatedly

1. Contact Customer Service.

The fuel indicator light lights up

Note

Only applies when the device is running and operating with hot water.

Fuel tank is empty

1. Refill the fuel.

Device not building up pressure

Air in the system

1. Venting the pump:

- a Unscrew the nozzle from the spray lance.
- b Allow the device to run until the escaping water is free of air bubbles.
- c In the case of venting problems, allow the device to run for 10 seconds and then switch it off. Repeat the procedure several times.
- d Open and close the pressure/quantity regulator of the pump unit with the high-pressure gun open.
- e Switch off the device.
- f Screw the nozzle back on.

2. Check connections and lines.

Fine filter dirty

1. Clean the fine filter, replace if necessary.

Water supply volume too low

1. Check the water supply volume (see "Technical data").

Device is leaking, water is dripping from the bottom of the device

Pump leaking

1. If there is a significant leak, have the device checked by Customer Service.

Note

3 drops/minute are permitted.

The device switches on and off continuously when the high-pressure gun is locked

Leak in the high-pressure system

1. Check the high-pressure system and the connections for leaks.

Burner not igniting

Note

Only applies when operating with hot water.

Water shortage

1. Check the water connection and the supply lines.

Fuel filter dirty

1. Clean/replace the fuel filter.

No ignition spark

1. If no ignition spark is visible through the sight glass during operation, have the device checked by Customer Service.

Burner does not switch off despite the water shortage

Leak in the high-pressure system

1. Check the high-pressure system and the connections for leaks.

Reed switch stuck in the water shortage safeguard or magnetic piston stuck

1. Contact Customer Service.

The set temperature is not reached when operating with hot water

Working pressure/flow rate too high

1. Reduce the working pressure/flow rate via the pressure/quantity regulator of the pump unit.

Sooty heating coil

1. Have the soot removed from the device by Customer Service.

Customer Service department

If the malfunction cannot be corrected, the device must be checked by the Customer Service department.

Warranty

The warranty conditions issued by our sales company responsible apply in all countries. We shall remedy possible malfunctions on your device within the warranty period free of cost, provided that a material or manufacturing defect is the cause. In a warranty case, please contact your dealer (with the purchase receipt) or the next authorised customer service site. (See overleaf for the address)

Accessories and spare parts

Only use original accessories and original spare parts. They ensure that the appliance will run fault-free and safely.

Information on accessories and spare parts can be found at www.kaercher.com.

Attachment kits

Description	Order number
Float container attachment kit	2.394-003.0
Hose reel attachment kit	2.639-353.0

Declaration of Conformity

EU Declaration of Conformity

We hereby declare that the machine described below complies with the relevant basic safety and health requirements in the EU Directives, both in its basic design and construction as well as in the version placed in circulation by us. This declaration is invalidated by any changes made to the machine that are not approved by us.

Product: High-pressure cleaner

Type: 1.030-xxx

Currently applicable EU Directives

2000/14/EC

2006/42/EC (+2009/127/EC)

2009/125/EC

2011/65/EU

2014/30/EU

Harmonised standards used

EN IEC 63000: 2018

EN 55014-1: 2017 + A11: 2020

EN 55014-2: 1997 + A1: 2001 + A2: 2008

EN 60335-1

EN 60335-2-79

EN 61000-3-2: 2014

EN 62233: 2008

HDS 9/20-4 M Classic, HDS 10/21-4 M Classic:

EN 61000-3-3: 2013

HDS 13/20-4 S Classic:

EN 61000-3-11: 2000

Commission Regulation(s)

(EU) 2019/1781

Conformity evaluation procedure used

2000/14/EC: Annex V

Sound power level dB(A)

HDS Classic

Measured: 94

Guaranteed: 97

National standards used

-

The signatories act on behalf of and with the authority of the company management.



H. Jenner

Chairman of the Board of Management



S. Reiser

Manager Regulatory Affairs & Certification

Documentation supervisor:

S. Reiser

Alfred Kärcher SE & Co. KG

Alfred-Kärcher-Str. 28 - 40

71364 Winnenden (Germany)

Ph.: +49 7195 14-0

Fax: +49 7195 14-2212

Winnenden, 2021/10/01

Declaration of Conformity (UK)

We hereby declare that the product described below complies with the relevant provisions of the following UK Regulations, both in its basic design and construction as well as in the version put into circulation by us. This declaration shall cease to be valid if the product is modified without our prior approval.

Product: High-pressure cleaner
Type: 1.030-xxx

Currently applicable UK Regulations

S.I. 2001/1701 (as amended)
S.I. 2008/1597 (as amended)
S.I. 2010/2617 (as amended)
S.I. 2012/3032 (as amended)
S.I. 2016/1091 (as amended)

Designated standards used

EN IEC 63000: 2018
EN 55014-1: 2017 + A11: 2020
EN 55014-2: 1997 + A1: 2001 + A2: 2008
EN 60335-1
EN 60335-2-79
EN 61000-3-2: 2014
EN 62233: 2008
HDS 9/20-4 M Classic, HDS 10/21-4 M Classic:
EN 61000-3-3: 2013
HDS 13/20-4 S Classic:
EN 61000-3-11: 2000

Commission Regulation(s)

(EU) 2019/1781

Conformity assessment procedure used

S.I. 2001/1701 (as amended): Schedule 8

Sound power level dB(A)

HDS Classic
Measured: 94
Guaranteed: 97

National standards used

-

The signatories act on behalf of and with the authority of the company management.



H. Jenner

Chairman of the Board of Management



S. Reiser

Manager Regulatory Affairs & Certification

Documentation supervisor:

S. Reiser
Alfred Kärcher SE & Co. KG
Alfred-Kärcher-Str. 28 - 40
71364 Winnenden (Germany)
Ph.: +49 7195 14-0
Fax: +49 7195 14-2212
Winnenden, 2021/10/01

Technical data

		HDS 9/20-4 M Classic	HDS 10/21-4 M Classic	HDS 13/20-4 S Classic
Electrical connection				
Mains voltage	V	400	400	400
Phase	~	3	3	3
Power frequency	Hz	50	50	50
Degree of protection		IPX5	IPX5	IPX5
Protection class		I	I	I
Power rating	kW	7	8	9,5
Power protection (C-type, gL/gG)	A	16	16	25
Maximum permissible mains grid impedance	Ω	--	--	0.402
Water connection				
Feed pressure (max.)	MPa (bar)	1 (10)	1 (10)	1 (10)
Input temperature (max.)	$^{\circ}\text{C}$	30	30	30
Input amount (min.)	l/h (l/min)	1200 (20)	1300 (21,7)	1500 (25)
Suction height (max.) at 20 $^{\circ}\text{C}$	m	0,5	0,5	0,5
Device performance data				
Water flow rate	l/h (l/min)	300-900 (5-15)	350-1000 (5,8-16,7)	600-1300 (10-21,7)
Water operating pressure with standard nozzle	MPa (bar)	3-20 (30-200)	3-21 (30-210)	3-20 (30-200)
Excess operating pressure safety valve (maximum)	MPa (bar)	23,5 (235)	23,5 (235)	23,5 (235)
Hot water operating temperature (maximum)	$^{\circ}\text{C}$	98	98	98
Burner output	kW	69	77	108
Heating oil consumption (max.)	kg/h	4	5	6
High-pressure gun recoil force	N	50	57	73
Nozzle size of standard nozzle		047	050	070
Dimensions and weights				
Typical operating weight	kg	173	178	182
Length x width x height	mm	1090 x 740 x 900	1090 x 740 x 900	1090 x 740 x 900
Fuel tank	l	30	30	30
High-pressure pump				
Oil volume	l	0,5	0,65	0,65
Oil type		15W40	15W40	15W40
Burner				
Fuel		EL heating oil or diesel	EL heating oil or diesel	EL heating oil or diesel
Determined values in acc. with EN 60335-2-79				
Sound pressure level L_{pA}	dB(A)	79	79	79
Uncertainty K_{pA}	dB(A)	3	3	3
Sound power level L_{WA} + uncertainty K_{WA}	dB(A)	97	97	97
Hand-arm vibration value	m/s^2	4,22	4,65	4,5
Uncertainty K	m/s^2	0,91	1,37	0,94

Exception according to Regulation (EU) 2019/1781 Annex I Section 2 (12): j)
Subject to technical changes without notice.

Περιεχόμενα

Γενικές υποδείξεις.....	194
Προστασία του περιβάλλοντος	194
Επισκόπηση συσκευής.....	194
Σύμβολα επάνω στη συσκευή	195
Προβλεπόμενη χρήση	195
Οδηγίες ασφαλείας	195
Διατάξεις ασφαλείας	195
Έναρξη χρήσης	196
Χειρισμός.....	197
Μεταφορά.....	198
Αποθήκευση	199
Φροντίδα και συντήρηση	199
Αντιμέτωπη βλαβών	200
Εγγύηση	200
Παρελκόμενα και ανταλλακτικά.....	201
Δήλωση συμμόρφωσης ΕΕ	201
Τεχνικά χαρακτηριστικά	202

Γενικές υποδείξεις



Πριν από την πρώτη χρήση της συσκευής, διαβάστε αυτό το πρωτότυπο οδηγίων χρήσης καθώς και τις σχετικές υποδείξεις ασφαλείας. Εφαρμόζετε αυτές τις οδηγίες. Φυλάξτε τα δύο βιβλιαράκια για μεταγενέστερη χρήση ή για τον επόμενο ιδιοκτήτη.

- Η μη τήρηση των οδηγιών χρήσης, καθώς και των υποδείξεων ασφαλείας, μπορεί να έχει ως συνέπεια βλάβες στη συσκευή ή κινδύνους για τον χειριστή ή άλλα άτομα.
- Σε περίπτωση ζημιάς από τη μεταφορά ειδοποιήστε αμέσως το κατάστημα αγοράς.
- Κατά το άνοιγμα της συσκευασίας, ελέγξτε το περιεχόμενο για τυχόν ελλείψεις σε εξαρτήματα καθώς και για ζημιές. Για το παραδοτέο υλικό, βλέπε σχήμα Α.
- Για λειτουργία σε υψόμετρο πάνω από 800 m επικοινωνήστε με το κατάστημα αγοράς ώστε να σας προσαρμόσουν τη ρύθμιση καυστήρα στο ύψος και στη μειωμένη περιεκτικότητα οξυγόνου.

Προστασία του περιβάλλοντος



Τα υλικά συσκευασίας είναι ανακυκλώσιμα.



Ανακυκλώνετε τις συσκευασίες με περιβαλλοντικά ορθό τρόπο.



Οι ηλεκτρικές και οι ηλεκτρονικές συσκευές περιέχουν πολύτιμα ανακυκλώσιμα υλικά και, συχνά, επίσης εξαρτήματα όπως απλές και επαναφορτιζόμενες μπαταρίες ή λάδια, που σε περίπτωση λανθασμένης χρήσης ή απόρριψης μπορούν να θέσουν σε κίνδυνο την ανθρώπινη υγεία και το περιβάλλον. Ωστόσο, αυτά τα συστατικά είναι απαραίτητα για τη σωστή λειτουργία της συσκευής. Οι συσκευές που φέρουν αυτό το σύμβολο δεν επιτρέπεται να απορρίπτονται μαζί με τα οικιακά απορρίμματα.

Υποδείξεις σχετικά με συστατικά (REACH)

Ενημερωμένες πληροφορίες σχετικά με τα συστατικά θα βρείτε στη διεύθυνση: www.kaercher.de/REACH

Συμπληρωματικές υποδείξεις για την προστασία του περιβάλλοντος

Το λάδι κινητήρα, το πετρέλαιο θέρμανσης, το νίζελ και η βενζίνη δεν πρέπει να καταλήγουν στο περιβάλλον. Προστατέψτε το έδαφος και απορρίψτε τα παλιά λάδια με οικολογικό τρόπο.

Επισκόπηση συσκευής

Περιγραφή συσκευής

Εικόνα Α

- ① Στήριγμα καλωδίου
- ② Προστασία από έλλειψη νερού και βαλβίδα ασφαλείας
- ③ Ηλεκτρομαγνητική βαλβίδα καυσίμου
- ④ Αντλία καυσίμου
- ⑤ Πινακίδα τύπου
- ⑥ Ανεμιστήρας καυστήρα
- ⑦ Άνοιγμα πλήρωσης καυσίμου (τάπα δοχείου)
- ⑧ Φίλτρο καυσίμου
- ⑨ Σήτα καυσίμου
- ⑩ Δοχείο καυσίμου
- ⑪ Ηλεκτρικός κινητήρας
- ⑫ Στήριγμα για πιστόλι υψηλής πίεσης με σωλήνα ψεκασμού
- ⑬ Ρύθμιση πίεσης/ποσότητας της μονάδας άντλησης
- ⑭ Ένδειξη στάθμης λαδιού
- ⑮ Τάπα εκροής λαδιού
- ⑯ Τάπα πλήρωσης λαδιού
- ⑰ Μονάδα αντλίας
- ⑱ Καλώδιο ρεύματος
- ⑲ Λεπτό φίλτρο (νερού), HDS 13/20-4 Classic: Το λεπτό φίλτρο είναι εγκατεστημένο στραμμένο κατά 90° προς τα πίσω
- ⑳ Καυστήρας
- ㉑ Σύνδεση νερού
- ㉒ Αισθητήρας θερμοκρασίας
- ㉓ Σύνδεση υψηλής πίεσης
- ㉔ Στήριγμα σωλήνα
- ㉕ Μετασχηματιστής ανάφλεξης
- ㉖ Τροχός με φρένο ακινητοποίησης
- ㉗ Ελαστικός σωλήνας υψηλής πίεσης
- ㉘ Βίδα στερέωσης του καπτό
- ㉙ Διακόπτης στάθμης
- ㉚ Παζμάδι ρακό
- ㉛ Αισθητήρας σήματος κενού
- ㉜ Χειριστήριο
- ㉝ Κάλυμμα
- ㉞ Σκανδάλη
- ㉟ Πιστόλι υψηλής πίεσης
- ㊱ Ακροφύσιο υψηλής πίεσης
- ㊲ Σωλήνας ψεκασμού
- ㊳ Μάνταλο ασφάλισης του πιστολιού υψηλής πίεσης

39) Ράβδος για μεταφορά με γερανό

40) Πλαίσιο

Χειριστήριο

Εικόνα Β

0 = Off

- 1) Διακόπτης λειτουργίας
- 2) Τρόπος λειτουργίας: Λειτουργία με κρύο νερό
- 3) Τρόπος λειτουργίας: Λειτουργία με καυτό νερό (e = βαθμίδα Eco, καυτό νερό έως 60 ° C)
- 4) Ενδεικτική λυχνία καυσίμου
- 5) Κωδικός QR για πληροφορίες

Σύμβολα επάνω στη συσκευή

	Η ριπή υψηλής πίεσης δεν πρέπει να κατευθύνεται πάνω σε ανθρώπους, ζώα, ενεργοποιημένο ηλεκτρικό εξοπλισμό ή την ίδια τη συσκευή. Προστατέψτε τη συσκευή από τον παγετό.
	Κίνδυνος λόγω ηλεκτρικής τάσης. Εργασίες στην ηλεκτρική εγκατάσταση επιτρέπεται να πραγματοποιούνται μόνο από ηλεκτρολόγους ή από εξουσιοδοτημένο ειδικό προσωπικό.
	Σύμφωνα με τους ισχύοντες κανονισμούς, η συσκευή δεν πρέπει ποτέ να λειτουργεί στο δίκτυο πόσιμου νερού χωρίς διαχωριστή βαλβίδα αντεπιστροφής. Βεβαιωθείτε ότι η σύνδεση της μονάδας κατεργασίας οικιακών υδάτων, με την οποία λειτουργεί η συσκευή καθαρισμού υψηλής πίεσης, διαθέτει βαλβίδα αντεπιστροφής κατά EN 12729 Τύπος ΒΑ. Το νερό που ρέει μέσα από την αντεπίστροφη βαλβίδα συστήματος θεωρείται μη πόσιμο. Συνδέετε πάντα τον διακόπτη συστήματος στην τροφοδοσία νερού και ποτέ απευθείας στη συσκευή.



Κίνδυνος για την υγεία από δηλητηριώδη καυσαέρια. Μην εισπνέετε τα καυσαέρια.



Κίνδυνος εγκαυμάτων από καυτές επιφάνειες.



Κωδικός QR για πληροφορίες

Προβλεπόμενη χρήση

Η συσκευή προορίζεται αποκλειστικά για καθαρισμό, π.χ. μηχανών, οχημάτων, κτιρίων, εργαλείων, προσώπων, αυλών και συσκευών κήπου.

⚠ ΚΙΝΔΥΝΟΣ

Χρήση σε πρατήρια καυσίμων ή σε άλλες περιοχές κινδύνου

Κίνδυνος τραυματισμού

Τηρείτε τους σχετικούς κανονισμούς ασφαλείας.

Υπόδειξη

Λύματα που περιέχουν ορυκτέλαια δεν επιτρέπεται να καταλήγουν στο υπέδαφος, στα υπόγεια ύδατα ή στο σύστημα αποχέτευσης. Πραγματοποιήστε το πλύσιμο του κινητήρα ή το πλύσιμο του αμαξώματος μόνο σε κατάλληλα μέρη με διαχωριστή λαδιού.

Οριακές τιμές για την τροφοδοσία νερού

ΠΡΟΣΟΧΗ

Ακάθαρτο νερό

Πρόωρη φθορά ή επικαθίσεις στη συσκευή

Τροφοδοτείτε τη συσκευή μόνο με καθαρό νερό ή νερό ανακύκλωσης που δεν υπερβαίνει τις οριακές τιμές.

Για την τροφοδοσία νερού ισχύουν οι ακόλουθες οριακές τιμές:

- Τιμή pH: 6,5-9,5
- Ηλεκτρική αγωγιμότητα: Αγωγιμότητα καθαρού νερού + 1200 μS/cm, μέγιστη αγωγιμότητα 2000 μS/cm
- Ουσίες που δημιουργούν ιζήματα (όγκος δείγματος 1 l, χρόνος καθίζησης 30 λεπτά): < 0,5 mg/l
- Διηθούμενες ουσίες: < 50 mg/l, όχι λιπαντικές ουσίες
- Υδρογονάνθρακες: < 20 mg/l
- Χλωριούχες ενώσεις: < 300 mg/l
- Θεικές ενώσεις: < 240 mg/l
- Ασβέστιο: < 200 mg/l
- Συνολική σκληρότητα: < 28 °dH, < 50° TH, < 500 ppm (mg CaCO₃/l)
- Σίδηρος: < 0,5 mg/l
- Μαγγάνιο: < 0,05 mg/l
- Χαλκός: < 2 mg/l
- Ενεργό χλώριο: < 0,3 mg/l
- Χωρίς δυσάρεστες οσμές

Οδηγίες ασφαλείας

Για τη συσκευή ισχύουν οι ακόλουθες οδηγίες ασφαλείας:

- Τηρείτε τους εκάστοτε εθνικούς κανονισμούς για συσκευές εκτόξευσης υγρών.
- Τηρείτε τους εκάστοτε εθνικούς κανονισμούς για την πρόληψη ατυχημάτων. Οι συσκευές εκτόξευσης υγρών πρέπει να ελέγχονται τακτικά και το αποτέλεσμα του ελέγχου να τηρείται γραπτώς.
- Λάβετε υπόψη πως η διάταξη θέρμανσης της συσκευής είναι μια μονάδα καύσης. Οι μονάδες καύσης πρέπει να ελέγχονται τακτικά σύμφωνα με τους εκάστοτε εθνικούς κανονισμούς.
- Στη συσκευή και στα παρελκόμενα δεν επιτρέπεται να γίνει καμία τροποποίηση.
- Για να αποφύγετε τον κίνδυνο από υπερβολικές θερμοκρασίες, πρέπει να ρυθμίσετε τον έλεγχο πίεσης/ροής της μονάδας αντλίας για θερμοκρασίες λειτουργίας άνω των 60 °C στη θέση MAX.

Διατάξεις ασφαλείας

Οι διατάξεις ασφαλείας χρησιμεύουν στην προστασία του χρήστη και δεν επιτρέπεται να τίθενται εκτός ισχύος ή να παρακαμπτούν η λειτουργία τους.

Βαλβίδα ασφαλείας

- Η βαλβίδα ασφαλείας ανοίγει όταν ο πρεσοστάτης είναι ελαττωματικός.

- Η βαλβίδα ασφαλείας έχει ρυθμιστεί και σφραγιστεί από το εργοστάσιο. Η ρύθμιση γίνεται από εξουσιοδοτημένο συνεργείο.

Προστασία έλλειψης νερού

Η προστασία από έλλειψη νερού αποτρέπει την ενεργοποίηση του καυστήρα σε περίπτωση έλλειψης νερού.

Περιοριστής θερμοκρασίας καυσαερίων

Ο περιοριστής θερμοκρασίας καυσαερίων απενεργοποιεί τη συσκευή όταν η θερμοκρασία καυσαερίων είναι πολύ υψηλή.

Εναρξη χρήσης

⚠ ΠΡΟΕΙΔΟΠΟΙΗΣΗ

Κατεστραμμένα εξαρτήματα

Κίνδυνος τραυματισμού

Ελέγξτε ότι η συσκευή, το εξάρτημα, η διαχέτευση και οι συνδέσεις λειτουργούν άψοφα. Εάν η κατάσταση δεν είναι τέλεια, δεν πρέπει να χρησιμοποιείτε τη συσκευή.

1. Ασφαλίστε το φρένο ακινητοποίησης.

Ελέγξτε τη στάθμη λαδιού στην αντλία υψηλής πίεσης

ΠΡΟΣΟΧΗ

Γαλακτώδες λάδι

Ζημιά στη συσκευή

Εάν το λάδι είναι γαλακτώδες, ενημερώστε αμέσως την εξουσιοδοτημένη εξυπηρέτηση πελατών.

1. Τοποθετήστε τη συσκευή πάνω σε μια επίπεδη επιφάνεια.
2. Ελέγξτε τη στάθμη λαδιού της αντλίας υψηλής πίεσης στην ένδειξη στάθμης λαδιού. Η στάθμη του λαδιού πρέπει να παραμένει στο μέσο της ένδειξης στάθμης λαδιού.
3. Αν χρειάζεται, συμπληρώστε λάδι.

Τοποθέτηση πρόσθετων εξαρτημάτων

Υπόδειξη

Το σύστημα EASY!Lock συνδέει εξαρτήματα μέσω γρήγορου σπειρώματος μόνο με μια περιστροφή γρήγορα και σίγουρα.

1. Συνδέστε τον σωλήνα ψεκασμού με το πιστόλι υψηλής πίεσης και σφίξτε με το χέρι (EASY!Lock).
2. Εισαγάγετε το ακροφύσιο υψηλής πίεσης στον σωλήνα ψεκασμού.
3. Βιδώστε το παξιμάδι ρακόρ και σφίξτε με το χέρι (EASY!Lock).
4. Συνδέστε τον ελαστικό σωλήνα υψηλής πίεσης με το πιστόλι υψηλής πίεσης και με την υποδοχή υψηλής πίεσης της συσκευής και σφίξτε με το χέρι (EASY!Lock).

Προσθήκη καυσίμου

⚠ ΚΙΝΔΥΝΟΣ

Ακατάλληλο καύσιμο

Κίνδυνος έκρηξης

Γεμίστε μόνο με καύσιμο ντίζελ ή ελαφρό πετρέλαιο θέρμανσης. Ακατάλληλα καύσιμα, όπως Βενζίνη, δεν πρέπει να χρησιμοποιούνται.

ΠΡΟΣΟΧΗ

Λειτουργία με άδειο ρεζερβουάρ

Καταστροφή της αντλίας καυσίμου

Ποτέ μην χρησιμοποιείτε τη συσκευή με άδειο ρεζερβουάρ καυσίμου.

1. Ανοίξτε την τάπα του ρεζερβουάρ.

2. Γεμίστε με καύσιμο.
3. Κλείστε την τάπα.
4. Σκουπίστε το καύσιμο που τυχόν ξεχειλίζει.

Σύνδεση νερού

⚠ ΠΡΟΕΙΔΟΠΟΙΗΣΗ

Κίνδυνος λόγω επιστροφής ακάθαρτου νερού στο δίκτυο πόσιμου νερού.

Κίνδυνος για την υγεία

Λάβετε υπόψη τους κανονισμούς της εταιρείας ύδρευσης.

Σύμφωνα με τους ισχύοντες κανονισμούς, η συσκευή δεν πρέπει ποτέ να λειτουργεί στο δίκτυο πόσιμου νερού χωρίς βαλβίδα αντεπιστροφής. Χρησιμοποιήστε τη βαλβίδα αντεπιστροφής της KÄRCHER ή εναλλακτικά μια αντεπίστροφη βαλβίδα συστήματος σύμφωνα με το EN 12729 Τύπος ΒΑ. Το νερό που ρέει μέσα από την αντεπίστροφη βαλβίδα συστήματος θεωρείται μη πόσιμο. Συνδέετε την αντεπίστροφη βαλβίδα συστήματος πάντα στην τροφοδοσία νερού, ποτέ άμεσα στη σύνδεση νερού της συσκευής.

- Σχετικά με τις τιμές σύνδεσης, βλέπε Τεχνικά στοιχεία.

Υπόδειξη

Ο εύκαμπτος σωλήνας παραχής δεν περιλαμβάνεται στον παραδοτέο εξοπλισμό.

Υπόδειξη

Η αντεπίστροφη βαλβίδα συστήματος δεν περιλαμβάνεται στον παραδοτέο εξοπλισμό.

1. Συνδέστε την αντεπίστροφη βαλβίδα συστήματος στην είσοδο νερού (π.χ. βρύση).
2. Συνδέστε τον ελαστικό σωλήνα προσαγωγής (ελάχιστο μήκος 7,5 m, ελάχιστη διάμετρος 3/4") στην υποδοχή νερού της συσκευής και στην αντεπίστροφη βαλβίδα.
3. Ανοίξτε την παροχή νερού.

Αναρρόφηση νερού από δοχείο

Υπόδειξη

Η αναρρόφηση νερού από δοχείο δεν είναι εφικτή με το σετ εξαρτημάτων RM 110.

⚠ ΚΙΝΔΥΝΟΣ

Απορρόφηση υγρών που περιέχουν διαλύματα ή πόσιμο νερού

Κίνδυνος τραυματισμού και βλάβης, μόλυνση του πόσιμου νερού

Ποτέ μην απορροφάτε υγρά που περιέχουν διαλύτες όπως αραιωτικό βαφής, βενζίνη, λάδι ή μη φιλτραρισμένο νερό. Τα στεγανοποιητικά στη συσκευή δεν είναι ανθεκτικά στους διαλύτες. Το εκνέφωμα ψεκασμού των διαλυτών είναι πολύ εύφλεκτο, εκρηκτικό και τοξικό.

Μην αντλείτε ποτέ νερό από δεξαμενές πόσιμου νερού.

1. Συνδέστε τον ελαστικό σωλήνα αναρρόφησης (διάμετρου τουλάχιστον 3/4") στην υποδοχή νερού της συσκευής.
2. Κρεμάστε τον σωλήνα αναρρόφησης σε μια εξωτερική πηγή νερού.

Υπόδειξη

Μέγιστο ύψος αναρρόφησης: 0,5 m

3. Μέχρι η αντλία να αντλήσει νερό: Ρυθμίστε την πίεση/ποσότητα της μονάδας αντλίας στη μέγιστη τιμή.

Ηλεκτρική σύνδεση

⚠ ΚΙΝΔΥΝΟΣ

Ακατάλληλα ηλεκτρικά καλώδια προέκτασης

Ηλεκτροπληξία

Σε υπαίθριους χώρους χρησιμοποιείτε μόνο εγκεκριμένα και αντιστοίχως επισημασμένα ηλεκτρικά καλώδια προέκτασης με επαρκή διατομή. Βεβαιωθείτε ότι το αρσενικό και το θηλυκό φως του καλωδίου προέκτασης που χρησιμοποιείτε είναι στεγανά.

Πάντα ξετυλίγετε εντελώς τα καλώδια προέκτασης.

ΠΡΟΣΟΧΗ

Υπέρβαση της εμπέδησης δικτύου

Ηλεκτροπληξία λόγω βραχυκυκλώματος

Δεν επιτρέπεται η υπέρβαση της μέγιστης επιτρεπτής εμπέδησης δικτύου στο σημείο ηλεκτρικής σύνδεσης (βλ. Τεχνικά χαρακτηριστικά).

Εάν δεν είστε βέβαιοι για την εμπέδηση δικτύου στο σημείο σύνδεσης, επικοινωνήστε με την εταιρεία ηλεκτροδότησης.

- Σχετικά με τις τιμές σύνδεσης βλέπε Τεχνικά χαρακτηριστικά και Πινακίδα τύπου.
- Η ηλεκτρική σύνδεση πρέπει να γίνει από ηλεκτρολόγο και να ανταποκρίνεται στο IEC 60364-1.
- Ελέγξτε τη σωστή πολικότητα της συσκευής, βλ. Χειρισμός/Βύσμα πολικότητας.

Χειρισμός

⚠ ΚΙΝΔΥΝΟΣ

Εύφλεκτα υγρά

Κίνδυνος έκρηξης

Μην ψεκάσετε με καύσιμα υγρά.

⚠ ΚΙΝΔΥΝΟΣ

Λειτουργία χωρίς σωλήνα ψεκασμού

Κίνδυνος τραυματισμού

Μην χρησιμοποιείτε ποτέ τη συσκευή χωρίς τον συναρμολογημένο σωλήνα ψεκασμού.

Πριν από κάθε χρήση, βεβαιωθείτε ότι το ακροφύσιο είναι καλά στερεωμένο. Η βιδωτή σύνδεση του σωλήνα ψεκασμού πρέπει να συνδεθεί σφικτά.

⚠ ΚΙΝΔΥΝΟΣ

Ριπή νερού υψηλής πίεσης

Κίνδυνος τραυματισμού

Ποτέ μην στερεώσετε τη σκανδάλη στη θέση ενεργοποίησης.

Πριν εκτελέσετε οποιαδήποτε εργασία στη συσκευή, ασφαλίστε το πιστόλι υψηλής πίεσης πιέζοντας την ασφάλεια προς τα εμπρός.

Κρατάτε πάντα το πιστόλι υψηλής πίεσης και τον σωλήνα ψεκασμού με τα δύο χέρια.

⚠ ΚΙΝΔΥΝΟΣ

Κίνδυνος λόγω χαλασμένου ηλεκτρικού καλωδίου

Ηλεκτροπληξία

Βεβαιωθείτε πως κατά τη λειτουργία το ηλεκτρικό καλώδιο δικτύου δεν έρχεται σε επαφή με τον καυστήρα (καυτό).

ΠΡΟΣΟΧΗ

Λειτουργία με άδειο ρεζερβουάρ

Καταστροφή της αντλίας καυσίμου

Ποτέ μην χρησιμοποιείτε τη συσκευή με άδειο ρεζερβουάρ καυσίμου.

Αντικατάσταση ακροφυσίου

1. Απενεργοποιήστε τη συσκευή και ενεργοποιήστε το πιστόλι υψηλής πίεσης μέχρι να εκτονωθεί εντελώς η πίεση στη συσκευή.
2. Ασφαλίστε το πιστόλι υψηλής πίεσης, σπρώχνοντας την ασφάλεια προς τα εμπρός.
3. Αντικαταστήστε το ακροφύσιο.

Ενεργοποίηση συσκευής

1. Ρυθμίστε τον διακόπτη συσκευής στην επιθυμητή λειτουργία. Η συσκευή ξεκινά για λίγο και σβήνει μόλις επιτευχθεί η πίεση λειτουργίας.
2. Απασφαλίστε το πιστόλι υψηλής πίεσης, σπρώχνοντας την ασφάλεια προς τα πίσω. Όταν ενεργοποιείται το πιστόλι υψηλής πίεσης, η συσκευή ενεργοποιείται ξανά.

Υπόδειξη

Εάν δεν βγαίνει νερό από το ακροφύσιο υψηλής πίεσης, εξεραρώστε την αντλία. Βλέπε "Αντιμετώπιση βλαβών - Η συσκευή δεν δημιουργεί πίεση".

Βύσμα πολικότητας

1. Λειτουργήστε τη συσκευή σε λειτουργία κρούου νερού.
2. Ελέγξτε τη σωστή φορά περιστροφής του ανεμιστήρα: Κρατήστε το χέρι σας πάνω από την καμινάδα και ελέγξτε αν είναι αισθητή η ροή του αέρα.
3. Αισθητή ροή αέρα: Η φορά περιστροφής είναι σωστή.
4. Η ροή του αέρα δεν είναι αισθητή: Αντιμεταθέστε τους πόλους στο βύσμα πολικότητας.

Εικόνα C

Ρύθμιση πίεσης λειτουργίας και παροχής

Ρύθμιση πίεσης/ποσότητας της μονάδας άντλησης

1. Στρέψτε τη ρυθμιστική περόνη δεξιόστροφα: Αυξήστε την πίεση λειτουργίας (MAX).
2. Στρέψτε τη ρυθμιστική περόνη αριστερόστροφα: Μειώστε την πίεση λειτουργίας (MIN).

Καθαρισμός

Υπόδειξη

Ο ψεκασμός με υψηλή πίεση να αρχίζει πάντα από μεγάλη απόσταση και με χαμηλή θερμοκρασία προς το αντικείμενο καθαρισμού, ώστε να αποφεύγονται ζημιές από πολύ υψηλή πίεση ή θερμοκρασία.

1. Ρυθμίστε τη θερμοκρασία καθαρισμού ανάλογα με την επιφάνεια που πρόκειται να καθαρίσετε.

Λειτουργία με κρύο νερό

Για την απομάκρυνση ελαφριών ρύπανσης και για ξέβγαλμα, π.χ. εξαρτήματα κήπου, βεράντα, εργαλεία.

Βαθμίδα Eco

Η συσκευή λειτουργεί στο πιο οικονομικό εύρος θερμοκρασιών (μέχρι 60 °C).

Λειτουργία με καυτό νερό

⚠ ΚΙΝΔΥΝΟΣ

Καυτό νερό

Κίνδυνος εγκαυμάτων

Αποφεύγετε την επαφή με καυτό νερό.

⚠ ΚΙΝΔΥΝΟΣ

Κίνδυνος λόγω πολύ υψηλών θερμοκρασιών

Κίνδυνος εγκαυμάτων

Για να αποφύγετε τον κίνδυνο από υπερβολικές θερμοκρασίες, πρέπει να ρυθμίσετε τον έλεγχο πίεσης/

ροής της μονάδας αντλίας για θερμοκρασίες λειτουργίας άνω των 60 °C στη θέση MAX.

Υπόδειξη

Όταν γίνεται συχνή λειτουργία πάνω από τους 50 °C με νερό βρύσης που περιέχει άλατα (σκληρότητα νερού πάνω από 12 °dH), συνιστούμε να τοποθετήσετε το πρόσθετο δοχείο πλυσίματος ώστε να αποφεύγετε επικαθίσεις αλάτων στη σερπαντίνη θέρμανσης.

Υπόδειξη

Μετά από τη λειτουργία με ζεστό νερό, μπορεί περιστασιακά να διαφύγουν σταγόνες νερού από τη βαλβίδα ασφαλείας λόγω της υπολειπόμενης θερμότητας στον λέβητα.

1. Ρυθμίστε τον διακόπτη συσκευής στην επιθυμητή θερμοκρασία.

Προτεινόμενες θερμοκρασίες καθαρισμού

- 30-50 °C: Ελαφρές ακαθαρσίες
- Μέχρι 60 °C: Ακαθαρσίες που περιέχουν πρωτεΐνες, π.χ. στη βιομηχανία τροφίμων
- 60-90 °C: Καθαρισμός αυτοκινήτων, μηχανημάτων

Διακοπή λειτουργίας

1. Ασφαλίστε το πιστόλι υψηλής πίεσης, σπρώχνοντας την ασφάλεια προς τα εμπρός.

Απενεργοποίηση συσκευής

⚠ ΚΙΝΔΥΝΟΣ

Κίνδυνος από καυτό νερό

Κίνδυνος εγκαυμάτων

Μετά τη λειτουργία με καυτό νερό, πρέπει να λειτουργήσετε τη συσκευή με κρύο νερό με το πιστόλι ανοιχτό για τουλάχιστον 2 λεπτά ώστε να κρυώσει.

1. Κλείστε την παροχή νερού.
2. Ανοίξτε το πιστόλι υψηλής πίεσης.
3. Ενεργοποιήστε την αντλία με τον διακόπτη της συσκευής και αφήστε την να λειτουργήσει για 5-10 δευτερόλεπτα.
4. Κλείστε το πιστόλι υψηλής πίεσης.
5. Ρυθμίστε τον διακόπτη της συσκευής στο "0".
6. Αποσυνδέετε το ηλεκτρικό φις από την πρίζα μόνο με στεγνά χέρια.
7. Αποσυνδέστε την παροχή νερού.
8. Ενεργοποιήστε το πιστόλι υψηλής πίεσης μέχρι να εκτονωθεί εντελώς η πίεση στη συσκευή.
9. Ασφαλίστε το πιστόλι υψηλής πίεσης, σπρώχνοντας την ασφάλεια προς τα εμπρός.

Αποθήκευση συσκευής

Υπόδειξη

Μην τσακίζετε τον ελαστικό σωλήνα υψηλής πίεσης ούτε το ηλεκτρικό καλώδιο.

1. Τοποθετήστε το πιστόλι υψηλής πίεσης μαζί με τον σωλήνα εκτόξευσης στο στήριγμα στο πλαίσιο.
2. Τυλίξτε τον ελαστικό σωλήνα υψηλής πίεσης και το ηλεκτρικό καλώδιο και κρεμάστε τα στα στήριγμα.

Αντιπαγετική προστασία

ΠΡΟΣΟΧΗ

Κίνδυνος από παγετό

Καταστροφή της συσκευής από παγωμένο νερό
Αν από τη συσκευή δεν έχει αφαιρεθεί τελείως το νερό, φυλάξτε την σε μέρος χωρίς κίνδυνο παγετού.

Στην περίπτωση συσκευών που είναι συνδεδεμένες σε καπνοδόχο, πρέπει να λάβετε υπόψη τη διείσδυση κρούς αέρα.

ΠΡΟΣΟΧΗ

Κρύος αέρας μέσα από καπνοδόχο

Κίνδυνος πρόκλησης ζημιάς

Όταν η εξωτερική θερμοκρασία πέσει κάτω από 0 °C, αποσυνδέστε τη συσκευή από την καπνοδόχο.

1. Εάν η αποθήκευση χωρίς κίνδυνο παγετού δεν είναι εφικτή θέστε τη συσκευή εντελώς εκτός λειτουργίας -εκκένωση υγρών.

Μακροχρόνια αποθήκευση

Σε περίπτωση μακροχρόνιας αποθήκευσης ή εάν δεν υπάρχει δυνατότητα φύλαξης σε χώρο που προστατεύεται από τον παγετό:

1. Αδειάστε το νερό.
2. Ξεπλύνετε τη συσκευή με αντιψυκτικό.

Αδειάστε το νερό

1. Ξεβιδώστε τους ελαστικούς σωλήνες παροχής νερού και υψηλής πίεσης.
2. Ξεβιδώστε τον σωλήνα τροφοδοσίας στο κάτω μέρος του λέβητα και αφήστε τη θερμαντική σερπαντίνη να αδειάσει.
3. Αφήστε τη συσκευή να λειτουργήσει έως 1 λεπτό μέχρι η αντλία και οι σωλήνες να αδειάσουν.

Ξέπλυμα συσκευής με αντιψυκτικό

Υπόδειξη

Λάβετε υπόψη τις οδηγίες χειρισμού του κατασκευαστή του αντιψυκτικού μέσου.

1. Ξεπλύνετε εντελώς τη συσκευή (σβήστε τον καυστήρα) με ένα εμπορικά διαθέσιμο αντιψυκτικό. Έτσι επιτυγχάνεται επίσης και κάποια αντιδιαβρωτική προστασία.

Μεταφορά

ΠΡΟΣΟΧΗ

Λανθασμένη μεταφορά

Κίνδυνος πρόκλησης ζημιών

Προστατεύστε τη σκανδάλη του πιστολιού υψηλής πίεσης από ζημιές.

⚠ ΠΡΟΣΟΧΗ

Μη τήρηση των οδηγιών σχετικά με το βάρος

Κίνδυνος τραυματισμού και πρόκλησης ζημιών
Κατά τη μεταφορά προσέξτε το βάρος του μηχανήματος.

1. Για να στερεώσετε τη συσκευή περάστε έναν μαντά με μεταξύ του τροχού και του πλαισίου πάνω από την πλάκα βάσης. Προσέξτε το σχήμα.

Εικόνα D

2. Κατά τη μεταφορά με οχήματα στερεώστε τη συσκευή σύμφωνα με τις ισχύουσες οδηγίες ώστε να μην γλιστρήσει και να μην πέσει.

Μεταφορά με γερανό

⚠ ΚΙΝΔΥΝΟΣ

Λανθασμένη μεταφορά με γερανό

Κίνδυνος τραυματισμού από πτώση της συσκευής ή από πτώση αντικειμένων

Τηρείτε τους κανονισμούς πρόληψης ατυχημάτων, τους νόμους και τις οδηγίες ασφαλείας.

Η συσκευή επιτρέπεται να μεταφέρεται με γερανό μόνο από άτομα, τα οποία έχουν γνώση του χειρισμού του γερανού.

Πριν από κάθε μεταφορά με γερανό ελέγχετε τον μηχανισμό ανύψωσης για ζημιές.

Πριν από κάθε μεταφορά με γερανό ελέγχετε τη ράβδο της συσκευής για τυχόν ζημιά.

Για τη μεταφορά με γερανό ανυψώστε τη συσκευή μόνο από το μέσο της ράβδου.

Μην χρησιμοποιείτε αλυσιδές.

Ασφαλίζετε τη διάταξη ανύψωσης έναντι ακούσιας απαγκίστρωσης του φορτίου.

Πριν από τη μεταφορά με γερανό αφαιρέστε τον σωλήνα ψεκασμού μαζί με το πιστόλι υψηλής πίεση καθώς και τα άλλα ελεύθερα αντικείμενα.

Κατά τη διάρκεια της ανύψωσης μην μεταφέρετε άλλα αντικείμενα πάνω στη συσκευή.

Μην στέκεστε κάτω από το φορτίο.

Προσέχετε ώστε να μην βρισκονται άτομα εντός της επικίνδυνης περιοχής του γερανού.

Μην αφήνετε τη συσκευή ανεπίβλεπτη να κρέμεται στον γερανό.

1. Στερεώστε τη διάταξη ανύψωσης στη ράβδο της συσκευής για μεταφορά με γερανό.

Εικόνα Ε

Αποθήκευση

⚠ ΠΡΟΣΟΧΗ

Μη τήρηση των οδηγιών σχετικά με το βάρος

Κίνδυνος τραυματισμού και πρόκλησης ζημιών

Κατά την αποθήκευση προσέξτε το βάρος της συσκευής.

Φροντίδα και συντήρηση

⚠ ΚΙΝΔΥΝΟΣ

Ακούσια ενεργοποίηση της συσκευής, επαφή με εξαρτήματα που διαρρέονται από ρεύμα

Κίνδυνος τραυματισμού, κίνδυνος ηλεκτροπληξίας

Πριν από τις εργασίες στη συσκευή, απενεργοποιήστε τη συσκευή.

Αποσυνδέστε το φως από την πρίζα.

1. Κλείστε την παροχή νερού.
2. Ανοίξτε το πιστόλι υψηλής πίεσης.
3. Ενεργοποιήστε την αντλία με τον διακόπτη της συσκευής και αφήστε την να λειτουργήσει για 5-10 δευτερόλεπτα.
4. Κλείστε το πιστόλι υψηλής πίεσης.
5. Ρυθμίστε τον διακόπτη της συσκευής στο "0".
6. Αποσυνδέετε το ηλεκτρικό φως από την πρίζα μόνο με στεγνά χέρια.
7. Αποσυνδέστε την παροχή νερού.
8. Ενεργοποιήστε το πιστόλι υψηλής πίεσης μέχρι να εκτονωθεί εντελώς η πίεση στη συσκευή.
9. Ασφαλίστε το πιστόλι υψηλής πίεσης, σπρώχνοντας την ασφάλεια προς τα εμπρός.
10. Αφήστε τη συσκευή να κρυώσει.

Έλεγχος ασφαλείας / συμβόλαιο συντήρησης

Μπορείτε να συμφωνήσετε με τον έμπορό σας έναν τακτικό έλεγχο ασφαλείας ή να συνάψετε ένα συμβόλαιο συντήρησης. Ζητήστε σχετική ενημέρωση.

Προθεσμίες συντήρησης

Κάθε εβδομάδα

ΠΡΟΣΟΧΗ

Γαλακτώδες λάδι

Ζημιές στη συσκευή

Εάν το λάδι είναι γαλακτώδες, ενημερώστε αμέσως την εξουσιοδοτημένη εξυπηρέτηση πελατών.

1. Καθαρίστε το λεπτό φίλτρο.
2. Καθαρίστε το φίλτρο καυσίμου.
3. Καθαρίστε το φίλτρο καυσίμου.
4. Ελέγξτε τη στάθμη λαδιού.

Κάθε 500 ώρες λειτουργίας, τουλάχιστον κάθε χρόνο

1. Αντικαταστήστε το λάδι.
2. Για αφαίρεση των αλάτων δώστε τη συσκευή σε εξουσιοδοτημένο συνεργείο.
3. Αναθέστε τη συντήρηση της συσκευής σε εξουσιοδοτημένο συνεργείο.

Εργασίες συντήρησης

Καθαρισμός λεπτού φίλτρου

1. Εκτονώστε την πίεση στη συσκευή.
2. Ξεβιδώστε το λεπτό φίλτρο από την κεφαλή της αντλίας.
3. Αποσυναρμολογήστε το λεπτό φίλτρο και βγάλτε το στο χέριο φίλτρου.
4. Καθαρίστε το στοιχείο φίλτρου με καθαρό νερό ή πεπιεσμένο αέρα.
5. Τοποθετήστε μαζί με αντίστροφη σειρά.

Καθαρισμός φίλτρου καυσίμου

1. Χτυπήστε το φίλτρο καυσίμου. Το καύσιμο δεν πρέπει να καταλήγει στο περιβάλλον.

Καθαρισμός φίλτρου καυσίμου

1. Λύστε τις 3 βίδες στερέωσης του καπό και αφαιρέστε το καπό.
2. Λύστε το φίλτρο καυσίμου.
3. Καθαρίστε το φίλτρο καυσίμου.
4. Τοποθετήστε πάλι το φίλτρο καυσίμου.

Καθαρισμός δοχείου καυσίμου

1. Λύστε τις 3 βίδες στερέωσης του καπό και αφαιρέστε το καπό.
 2. Βγάλτε το φίλτρο καυσίμου και τοποθετήστε το δίπλα μέσα σε ένα κατάλληλο δοχείο, καθώς το πετρέλαιο μπορεί να τρέξει από τα σωληνάκια.
 3. Βγάλτε τον αισθητήρα μηνύματος κένωσης και τοποθετήστε τον σε ένα κατάλληλο δοχείο.
 4. Λύστε τις 2 βίδες στερέωσης μεταξύ του δοχείου καυσίμου και του ηλεκτρικού κιβωτίου.
- Εικόνα F**
5. Σηκώστε το ηλεκτρικό κουτί και βγάλτε έξω το δοχείο καυσίμου προς το άνοιγμα πλήρωσης. Στηρίξτε το ηλεκτρικό κουτί στον κινητήρα.
 6. Ξεπλύνετε το δοχείο καυσίμου.
 7. Τοποθετήστε πάλι το δοχείο καυσίμου.
 8. Η επανασυναρμολόγηση γίνεται με την αντίστροφη σειρά.

Αντικατάσταση λαδιού

Για τον τύπο και την ποσότητα λαδιού βλ. Τεχνικά στοιχεία.

1. Λύστε τις 3 βίδες στερέωσης του καπό και αφαιρέστε το καπό.
2. Λύστε τις 2 βίδες στερέωσης μεταξύ του δοχείου καυσίμου και του ηλεκτρικού κιβωτίου.

Εικόνα F

3. Σηκώστε το ηλεκτρικό κουτί και σπρώξτε το δοχείο καυσίμου λίγο προς τον ανεμιστήρα του καυστήρα. Στηρίξτε το ηλεκτρικό κουτί στον κινητήρα.
4. Τοποθετήστε ένα κατάλληλο δοχείο συλλογής για περίπου 0,5 λίτρα λαδιού κάτω από την αντλία.
5. Λύστε την τάπα αποστράγγισης λαδιού.
6. Αδειάστε το λάδι στο δοχείο συλλογής. Για να μπορέσει το λάδι να στραγγίξει πιο γρήγορα και πλήρως, ξεβιδώστε τελείως την τάπα πλήρωσης λαδιού.

Υπόδειξη

Η απόσυρση του χρησιμοποιημένου λαδιού πρέπει να γίνεται με οικολογικό τρόπο ή σε ειδικές εγκαταστάσεις συλλογής αποβλήτων.

7. Σφίξτε ξανά την τάπα αποστράγγισης λαδιού, με ροπή 20...25 Nm.
8. Γεμίστε αργά με καινούργιο λάδι ως το μέσο της ένδειξης στάθμης. Οι φυσαλίδες αέρα πρέπει να μπορούν να διαφεύγουν.
9. Βιδώστε την τάπα πλήρωσης λαδιού.
10. Στρώξτε ξανά το δοχείο καυσίμου προς τα πίσω.
11. Η επανασυναρμολόγηση γίνεται με την αντίστροφη σειρά.

Αντιμετώπιση βλαβών

⚠ ΚΙΝΔΥΝΟΣ

Ακούσια ενεργοποίηση της συσκευής, επαφή με εξαρτήματα που διαρρέονται από ρεύμα

Κίνδυνος τραυματισμού, κίνδυνος ηλεκτροπληξίας
Πριν από τις εργασίες στη συσκευή, απενεργοποιήστε τη συσκευή.

Αποσυνδέστε το φως από την πρίζα.

Η συσκευή δεν λειτουργεί

Δεν υπάρχει ηλεκτρική τάση

1. Ελέγξτε την ηλεκτρική σύνδεση και το ηλεκτρικό καλώδιο.

Σφάλμα στην τάση τροφοδοσίας ή πολύ μεγάλη κατανάλωση ρεύματος κινητήρα

1. Ελέγξτε την ηλεκτρική σύνδεση και τις ηλεκτρικές ασφάλειες.
2. Ενημερώστε κάποιο εξουσιοδοτημένο συνεργείο. Ο κινητήρας υπερφορτώθηκε/υπερθερμάνθηκε ή ενεργοποιήθηκε ο περιοριστής θερμοκρασίας καυσαερίων

1. Ρυθμίστε τον διακόπτη της συσκευής στο "0".
2. Αφήστε τη συσκευή να κρυώσει.
3. Ενεργοποιήστε τη συσκευή.

Το σφάλμα εμφανίζεται επανειλημμένα

1. Ενημερώστε κάποιο εξουσιοδοτημένο συνεργείο.

Η ενδεικτική λυχνία καυσίμου ανάβει

Υπόδειξη

Ισχύει μόνο όταν η συσκευή είναι σε λειτουργία και λειτουργεί με ζεστό νερό.

Το ρεζερβουάρ καυσίμου είναι άδειο

1. Γεμίστε με καύσιμο.

Η συσκευή δεν παράγει πίεση

Αέρας στο σύστημα

1. Εξαέρωση αντλίας:
 - a Ξεβιδώστε το ακροφύσιο από τον σωλήνα ψεκασμού.
 - b Αφήστε τη συσκευή να λειτουργήσει μέχρι που το νερό να βγαίνει χωρίς φυσαλίδες.
 - c Σε περίπτωση προβλημάτων εξαέρωσης αφήστε τη συσκευή να λειτουργήσει για 10 δευτερόλεπτα και μετά απενεργοποιήστε τη. Επαναλάβετε τη διαδικασία αρκετές φορές.
 - d Με ανοικτό το πιστόλι υψηλής πίεσης ανοίξτε και κλείστε τον ρυθμιστή πίεσης/ποσότητας της μονάδας άντλησης.
 - e Απενεργοποιήστε τη συσκευή.
 - f Βιδώστε ξανά το ακροφύσιο.
2. Ελέγξτε τις συνδέσεις και τους σωλήνες.

Λερωμένο λεπτό φίλτρο

1. Καθαρίστε το λεπτό φίλτρο, ή αντικαταστήστε εάν είναι απαραίτητο.

Ελάχιστη παροχή νερού

1. Ελέγξτε την ποσότητα παροχής νερού (βλ. Τεχνικά στοιχεία).

Συσκευή με διαρροή, νερό στάζει κάτω από τη συσκευή

Διαρροή αντλίας

1. Εάν υπάρχει σημαντική διαρροή, αναθέστε τον έλεγχο στεγανότητας σε εξουσιοδοτημένο συνεργείο.

Υπόδειξη

Επιπρέπονται 3 σταγόνες / λεπτό.

Με κλειστό το πιστόλι υψηλής πίεσης η συσκευή ενεργοποιείται και απενεργοποιείται συνεχώς

Διαρροή στο σύστημα υψηλής πίεσης

1. Ελέγξτε τη στεγανότητα του συστήματος υψηλής πίεσης και των συνδέσεων.

Ο καυστήρας δεν ανάβει

Υπόδειξη

Ισχύει μόνο όταν λειτουργεί με καυτό νερό.

Έλλειψη νερού

1. Ελέγξτε τη σύνδεση νερού και τους σωλήνες τροφοδοσίας.

Βρώμικο φίλτρο καυσίμου

1. Καθαρίστε/αλλάξτε το φίλτρο καυσίμου.

Δεν υπάρχει σπινθήρας ανάφλεξης

1. Αν κατά τη λειτουργία δεν είναι ορατός σπινθήρας ανάφλεξης στον γυάλινο δείκτη, αναθέστε τον έλεγχο της συσκευής σε εξουσιοδοτημένο συνεργείο.

Ο καυστήρας δεν σβήνει παρά την έλλειψη νερού

Διαρροή στο σύστημα υψηλής πίεσης

1. Ελέγξτε τη στεγανότητα του συστήματος υψηλής πίεσης και των συνδέσεων.

Έχει κολλήσει ο διακόπτης γλωττίδας στο σύστημα έλλειψης νερού ή το μαγνητικό έμβολο

1. Ενημερώστε κάποιο εξουσιοδοτημένο συνεργείο.

Κατά τη λειτουργία με καυτό νερό η ρυθμισμένη θερμοκρασία δεν επιτυγχάνεται

Πολύ υψηλή πίεση λειτουργίας/παροχή

1. Μειώστε την πίεση λειτουργίας / την παροχή στον ρυθμιστή πίεσης/ποσότητας της μονάδας άντλησης. Καταρριμμένη θερμοκρασία σερπαντίνια

1. Για αφαίρεση της αιθάλης δώστε τη συσκευή σε εξουσιοδοτημένο συνεργείο.

Υπηρεσία εξυπηρέτησης πελατών

Εάν δε διορθωθεί η βλάβη, πρέπει να γίνει έλεγχος της συσκευής από την υπηρεσία εξυπηρέτησης πελατών.

Εγγύηση

Σε κάθε χώρα ισχύουν οι όροι εγγύησης οι οποίοι εκδίδονται από την αρμόδια εταιρεία διανομής μας. Τυχόν βλάβες στη συσκευή σας επιδιορθώνονται από εμάς χωρίς χρέωση εντός της προθεσμίας εγγύησης, εφόσον οφείλονται σε σφάλμα υλικού ή κατασκευής. Σε περίπτωση εγγύησης απευθυνθείτε στον προμηθευτή σας ή το πλησιέστερο εξουσιοδοτημένο συνεργείο, προσκομίζοντας το παραστατικό της αγοράς. (για διευθύνσεις βλέπε την πίσω σελίδα)

Παρελκόμενα και ανταλλακτικά

Χρησιμοποιείτε μόνο γνήσια παρελκόμενα και γνήσια ανταλλακτικά, καθώς αυτά εγγυώνται την ασφαλή και απρόσκοπτη λειτουργία της συσκευής. Πληροφορίες σχετικά με τα παρελκόμενα και τα ανταλλακτικά θα βρείτε στη διεύθυνση www.kaercher.com.

Πρόσθετα εξαρτήματα

Όνομασία	Κωδικός παραγγελίας
Πρόσθετο δοχείο με πλωτήρα	2.394-003.0
Πρόσθετο τύμπανο ελαστικού σωλήνα	2.639-353.0

Δήλωση συμμόρφωσης ΕΕ

Με το παρόν δηλώνουμε ότι η παρακάτω μηχανή λόγω του σχεδιασμού και του τύπου κατασκευής της καθώς και στην έκδοσή την οποία έχουμε διαθέσει στην αγορά πληροί τις σχετικές βασικές απαιτήσεις για την ασφάλεια και την υγεία των Οδηγιών ΕΕ. Σε περίπτωση τροποποίησης της μηχανής που δεν έχει συμφωνηθεί με εμάς, αυτή η δήλωση ακυρώνεται.

Προϊόν: Σύσκειυή καθαρισμού υψηλής πίεσης
Τύπος: 1.030-xxx

Σχετικές Οδηγίες ΕΕ

2000/14/ΕΚ
2006/42/ΕΚ (+2009/127/ΕΚ)
2009/125/ΕΚ
2011/65/ΕΕ
2014/30/ΕΕ

Εφαρμοζόμενα εναρμονισμένα πρότυπα

EN IEC 63000: 2018
EN 55014-1: 2017 + A11: 2020
EN 55014-2: 1997 + A1: 2001 + A2: 2008
EN 60335-1
EN 60335-2-79
EN 61000-3-2: 2014
EN 62233: 2008
HDS 9/20-4 M Classic, HDS 10/21-4 M Classic:
EN 61000-3-3: 2013
HDS 13/20-4 S Classic:
EN 61000-3-11: 2000

Κανονισμός(οί) σε εφαρμογή

(ΕΕ) 2019/1781

Εφαρμοζόμενη διαδικασία αξιολόγησης συμμόρφωσης

2000/14/ΕΚ: Παράρτημα V

Στάθμη ηχητικής ισχύος dB(A)

HDS Classic
Μετρημένη: 94
Εγγυημένη: 97

Εφαρμοζόμενα εθνικά πρότυπα

-
Οι υπογράφωντες ενεργούν κατ' εντολή και με εξουσιοδότηση από το διοικητικό συμβούλιο.



H. Jenner
Chairman of the Board of Management



S. Reiser
Manager Regulatory Affairs & Certification

Υπεύθυνος τεχνικού φακέλου:

S. Reiser
Alfred Kärcher SE & Co. KG
Alfred-Kärcher-Str. 28 - 40
71364 Winnenden (Germany)
Τηλ.: +49 7195 14-0
Φαξ: +49 7195 14-2212
Winnenden, 2021/10/01

Τεχνικά χαρακτηριστικά

		HDS 9/20-4 M Classic	HDS 10/21-4 M Classic	HDS 13/20-4 S Classic
Ηλεκτρική σύνδεση				
Τάση δικτύου	V	400	400	400
Φάση	~	3	3	3
Συχνότητα δικτύου	Hz	50	50	50
Τύπος προστασίας		IPX5	IPX5	IPX5
Κατηγορία προστασίας		I	I	I
Ισχύς σύνδεσης	kW	7	8	9,5
Ασφάλεια ηλεκτρικού δικτύου (τύπου C, gL/gG)	A	16	16	25
Μέγιστη επιτρεπτή εμπέδηση δικτύου	Ω	--	--	0.402
Σύνδεση νερού				
Πίεση παροχής (μέγ.)	MPa (bar)	1 (10)	1 (10)	1 (10)
Θερμοκρασία παροχής (μέγ.)	$^{\circ}\text{C}$	30	30	30
Ποσότητα παροχής (ελάχ.)	l/h (l/min)	1200 (20)	1300 (21,7)	1500 (25)
Ύψος αναρρόφησης (μέγιστο) στους 20 $^{\circ}\text{C}$	m	0,5	0,5	0,5
Στοιχεία ισχύος συσκευής				
Παροχή, νερό	l/h (l/min)	300-900 (5-15)	350-1000 (5,8-16,7)	600-1300 (10-21,7)
Πίεση λειτουργίας νερού με πρότυπο ακροφύσιο	MPa (bar)	3-20 (30-200)	3-21 (30-210)	3-20 (30-200)
Βαλβίδα ασφαλείας υπερβολικής πίεσης λειτουργίας (μέγιστη)	MPa (bar)	23,5 (235)	23,5 (235)	23,5 (235)
Θερμοκρασία λειτουργίας ζεστού νερού (μέγιστη)	$^{\circ}\text{C}$	98	98	98
Απόδοση καυστήρα	kW	69	77	108
Χρήση πετρελαίου κίνησης (μέγ.)	kg/h	4	5	6
Δύναμη οπισθοδρόμησης του πιστολιού υψηλής πίεσης	N	50	57	73
Μέγεθος του βασικού ακροφυσίου		047	050	070
Διαστάσεις και βάρη				
Τυπικό βάρος λειτουργίας	kg	173	178	182
Μήκος x πλάτος x ύψος	mm	1090 x 740 x 900	1090 x 740 x 900	1090 x 740 x 900
Δεξαμενή καυσίμου	l	30	30	30
Αντλία υψηλής πίεσης				
Ποσότητα λαδιού	l	0,5	0,65	0,65
Είδος λαδιού		15W40	15W40	15W40
Καυστήρας				
Καύσιμο		Πετρέλαιο θέρμανσης EL ή ντίζελ	Πετρέλαιο θέρμανσης EL ή ντίζελ	Πετρέλαιο θέρμανσης EL ή ντίζελ
Μετρημένες τιμές κατά EN 60335-2-79				
Στάθμη ηχητικής πίεσης L_{pA}	dB(A)	79	79	79
Αβεβαιότητα K_{pA}	dB(A)	3	3	3
Στάθμη ηχητικής ισχύος L_{WA} + Αβεβαιότητα K_{WA}	dB(A)	97	97	97
Τιμή δονήσεων χειριού-βραχίονα	m/s^2	4,22	4,65	4,5
Αβεβαιότητα K	m/s^2	0,91	1,37	0,94

Λόγος εξαίρεσης σύμφωνα με τον κανονισμό (ΕΕ) 2019/1781 Παράρτημα Ι Τμήμα 2 (12): j)
Με την επιφύλαξη τεχνικών αλλαγών.



THANK YOU!
MERCI! DANKE! ¡GRACIAS!



Registrieren Sie Ihr Produkt und profitieren Sie von vielen Vorteilen.

Register your product and benefit from many advantages.

Enregistrez votre produit et bénéficiez de nombreux avantages.

Registre su producto y aproveche de muchas ventajas.

www.kaercher.com/welcome



Bewerten Sie Ihr Produkt und sagen Sie uns Ihre Meinung.

Rate your product and tell us your opinion.

Évaluer votre produit et dites-nous votre opinion.

Reseñe su producto y díganos su opinión.

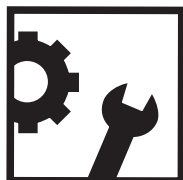

www.kaercher.com/dealersearch

Alfred Kärcher SE & Co. KG

Alfred-Kärcher-Str. 28-40

71364 Winnenden (Germany)

